

FENDT

CARAVAN



MODE D'EMPLOI

CARAVANE

F

2025

Bienvenue



Très cher client !

Nous vous félicitons pour l'achat de votre caravane Fendt, qui vous accompagnera à l'avenir en toute circonstance pour les plus beaux jours de l'année.

Notre longue expérience en matière de construction de véhicules de loisirs nous permet de réagir de manière innovante aux événements et aux exigences les plus récentes du marché.

La sécurité de conduite et le confort de l'habitat ont toujours été un composant inaliénable de notre philosophie de produits.

Le nom Fendt-Caravan est depuis des décennies synonyme de qualité de premier plan.

Un réseau dense de service de concessionnaires réparti dans toute l'Europe se tient également à votre disposition. Profitez de l'expérience et du savoir-faire de votre concessionnaire : n'hésitez pas à prendre contact avec lui avant le premier trajet avec votre caravane Fendt.

Veillez vous familiariser avec vos instructions de service afin de garantir l'utilisation correcte de votre véhicule.

Nos collaborateurs vous souhaitent beaucoup de plaisir pendant vos vacances ainsi qu'à tout moment un bon voyage avec votre nouvelle caravane Fendt.

Fendt-Caravan GmbH

1	Introduction	
1.1	Généralités	1
1.2	Repères utilisés dans le manuel d'utilisation	1
2	Sécurité	
2.1	Généralités	3
2.2	Avant le trajet	5
2.3	Chargement	6
2.4	Tenue de route	8
2.5	Après le trajet	9
3	Châssis et autorisation	
3.1	Généralités	11
3.2	Attelage de sécurité AKS 3004	12
3.3	Frein de stationnement	13
3.4	Système de freinage à inertie et freins de roue.....	13
3.5	AL-KO Trailer Control (ATC)	15
3.6	Vérins de mise à niveau	15
3.7	Autorisation	16
3.8	Contrôle technique.....	16
3.9	Vitesse 100.....	17
3.10	Définition des masses	17
4	Roues et pneus	
4.1	Pneus	19
4.2	Pression de gonflage des pneus.....	19
4.3	Profondeur de la sculpture et âge des pneus.....	20
4.4	Jantes.....	20
4.5	Changer de roue	22
5	Structure extérieure	
5.1	Aérations et sorties d' air	24
5.2	Porte d'entrée	25
5.3	Portillon de service.....	29
5.4	Coffre sur flèche.....	30
5.5	Toit et longeron du toit	31
5.6	Barre d'auvent	31
5.7	Porte-vélo.....	32
5.8	Montage ultérieur du store banne.....	32
6	Structure intérieure	
6.1	Portes, portillons, tiroirs et caches	33
6.2	Transformation de la dînette en couchette	33
6.3	Lits superposés.....	39
6.3.1	Lits superposés pour les modèles avec portillon arrière / soute arrière	39
6.4	Fenêtres	41
6.5	Lanterneaux	41
7	Installations électriques	
7.1	Consignes de sécurité	42
7.2	Alimentation électrique	42
7.3	Éléments de commande, commutateurs, prises bloc cuisine	46
7.4	Système de commande d'éclairage avec tableau de commutation/tableau tactile	47
7.5	Alimentation électrique par bloc-batteries Li-Fe	66
7.6	Schéma électrique éclairage du véhicule 12V 13 pôles	70
7.7	Lampes spéciales à commuter dans la caravane	72
7.8	Micro-ondes / four	73
7.9	Installation climatisation.....	73

7.10	Multimédia	74
7.11	Préparation du câble de l'antenne.....	74
8	Eau	
8.1	Alimentation en eau	75
8.2	Alimentation en eau chaude avec le TrumaTherme	76
9	Gaz	
9.1	Règles générales de sécurité pour l'utilisation d'installations de gaz combustible liquéfié.....	79
9.2	Distribution de gaz	81
9.3	Chauffage d'air chaud.....	82
9.4	Réfrigérateur	88
9.5	Gazinière	89
9.6	Four.....	90
10	Accessoires	91
11	Entretien et nettoyage	
11.1	Entretien	92
11.2	Ventiler	93
11.3	Nettoyage.....	94
11.4	Utilisation en hiver.....	100
12	Élimination des déchets et protection de l'environnement	
12.1	Environnement et caravanning.....	103
13	Caractéristiques techniques	
13.1	Valeurs de pression de remplissage des pneus.....	105
13.2	Caractéristiques techniques	106
13.3	Équipement de base	107
13.4	Éclairage	108
Index		109

1.1 Généralités

Nos caravanes font l'objet d'un développement constant. Nous vous remercions de votre compréhension: nous nous réservons le droit, en effet, d'effectuer des modifications en lien avec l'équipement, la forme et la technique.

C'est la raison pour laquelle Fendt décline toute revendication pouvant résulter du contenu de ce mode d'emploi. Ce mode d'emploi décrit les équipements connus et calqués en analogie sur toutes les variantes de base. Il va de soi que toutes les variantes individuelles ne peuvent faire l'objet d'une description détaillée. Pour des questions spéciales en rapport avec l'équipement et la technique, votre concessionnaire est à votre disposition. Vous trouverez le concessionnaire/ partenaire de service Fendt le plus proche de chez vous sur notre site www.fendt-caravan.com.

Votre caravane Fendt a été construite conformément aux règles et techniques en vigueur. Le véhicule correspond à la norme EN 1645-1. En dépit de toutes les mesures de prudence, il est possible que des personnes soient blessées ou que la caravane soit endommagée si les conseils de sécurité donnés dans ces instructions de service ne sont pas pris en ligne de compte (ainsi que les conseils et avertissements placés sous forme d'autocollants dans la caravane).



Si des modifications/compléments techniques sont apportés ultérieurement par des tiers qui nous sont inconnus, la réception du véhicule peut être annulée. Fendt-Caravan GmbH ne peut être tenue responsable des dommages qui en résulteraient.

Avant le premier trajet

Ne considérez pas le présent manuel d'utilisation seulement comme un ouvrage de référence, faites plutôt en sorte qu'il devienne un élément familier.

1.2 Repères utilisés dans le manuel d'utilisation

Le manuel d'utilisation décrit la caravane de la manière suivante :

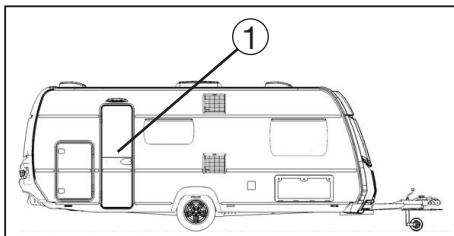

Libellé des détails à l'aide des numéros de position

Textes et illustrations

Les textes se rapportant aux illustrations se trouvent directement à droite des illustrations.

Les détails des illustrations sont repérés par des numéros de position ① (ici : porte d'entrée).

Les photos et/ou dessins peuvent varier par rapport aux équipements des véhicules.

Enumérations

- Les énumérations sont formellement repérées et sont caractérisées par un tiret.

Consignes de manipulation

- Les consignes de manipulation sont de même formellement repérées et sont caractérisées par un petit rond placé en début de phrase.

Indications



Les indications ont pour objectif d'attirer l'attention sur les détails importants pour un fonctionnement irréprochable de la caravane et de ses accessoires. Tenez compte du fait qu'étant donné la diversité des équipements, des écarts par rapport à la description sont possibles.

Avertissements



Les avertissements attirent l'attention sur les dangers potentiels, issus de leur non prise en compte, pouvant occasionner des détériorations de matériel ou même blesser des personnes.

Trucs et astuces pour la protection de l'environnement



Les trucs et astuces pour la protection de l'environnement vous indiquent des solutions pour diminuer les nuisances infligées à l'environnement.

2.1 Généralités

Clés

Les clés suivantes sont livrées avec la caravane :

- Deux clés ouvrant les serrures suivantes :
 - Porte d'entrée
 - Portillons de service
 - Portillon des toilettes
 - Couvercle du coffre sur flèche
 - Bouchon du réservoir d'eau propre



Des autocollants d'avertissement et de conseils sont apposés sur et dans le véhicule. Ces derniers servent à assurer votre sécurité et ne doivent pas être supprimés.

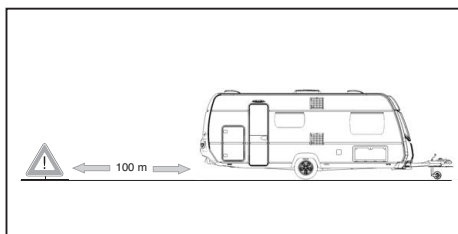

Respecter la distance minimale entre le triangle de signalisation et la caravane conformément aux prescriptions du pays visité.

Équipement en cas d'urgence

Afin d'être prêt en cas d'urgence, nous vous recommandons d'avoir en permanence avec vous les trois moyens de secours suivants et de vous familiariser avec.

- Boîte de premier secours
- Triangle de présignalisation
- Gilet de signalisation (gilets jaunes)

Mesures de précaution contre le feu

- Ne pas laisser des enfants seuls dans le véhicule.
- Tenir les matériaux inflammables éloignés de tous les appareils chauds et appareils de cuisine.
- Toute modification sur l'installation électrique, l'installation de gaz ou les appareils encastrés ne doit être effectuée que par les ateliers spécialisés autorisés.
- Prévoir un extincteur au niveau de la porte d'entrée principale.
- Se familiariser avec les indications de l'extincteur.
- Prévoir une couverture antifeu à proximité de la cuisinière.
- Dégager toutes les issues.
- Se sensibiliser aux mesures de sécurité contre le feu affichées sur le terrain de stationnement.

Lutte contre le feu

- Evacuer tous les passagers.
- Fermer la vanne d'arrêt principale au niveau de la bouteille de gaz et fermer les robinets d'arrêt de gaz des consommateurs d'énergie.
- Couper l'alimentation électrique.
- Donner l'alarme et appeler les pompiers.
- Ne combattre le feu soi-même que s'il n'y a aucun risque.



Détecteur de fumée

Le socle de l'appareil destiné au système d'alarme à la fumée est déjà préinstallé à l'endroit approprié sur le plafond.

Pour la mise en service, insérez la batterie (respectez la polarité) et fixez le système d'alarme avec un mouvement rotatif sur le socle de l'appareil. Le système est muni d'un équipement de sécurité. Si aucune batterie n'est insérée, ou si cette dernière n'est pas installée correctement, le système d'alarme à la fumée n'est pas adapté correctement dans la pince de retenue. Testez régulièrement l'appareil (recommandation hebdomadaire), ou à chaque nouvelle mise en service (par exemple après une non-utilisation prolongée de la caravane) comme décrit au paragraphe „Test“.



Veuillez impérativement respecter le manuel d'utilisation du fabricant de l'appareil.

Test

Appuyez sur le bouton Test au moins 4 secondes, jusqu'à ce que l'alarme retentisse. Là, un programme d'autotest est activé. L'alarme retentit, si l'électronique fonctionne (avertisseur sonore et batterie).

Remplacement de la batterie

Le système d'alarme à la fumée est alimenté par une batterie 9V avec courant. Le système ne fonctionne pas sans batterie. Une nouvelle batterie fonctionnelle doit être utilisée si le signal d'avertissement de batterie (bruit bien audible „signal sonore“, cadence d'env. de 30 à 40 secondes, env. 7 jours) retentit.

Plan d'évacuation

Organiser une réunion de famille et discuter des différentes possibilités d'évacuation. Chaque utilisateur de la caravane doit savoir comment se comporter en cas d'incendie.

Que faire en cas de tonalités d'alarme ?

En fonction du foyer de l'incendie, quittez la caravane immédiatement soit par la porte, soit par les fenêtres selon le plan d'évacuation. Chaque seconde compte. Ne perdez pas de temps en vous habillant ou en prenant des objets de valeur, etc.. Si vous avez quitté la caravane, tenez-vous à une distance de sécurité suffisante de cette dernière.

Alertez immédiatement les pompiers chez un voisin ou par téléphone portable. Ne retournez en aucun cas dans la caravane en flammes. Si des voisins se trouvent éventuellement dans la zone de sécurité, alarmez-les le mieux si possible en criant fort. N'entrez plus dans la caravane, avant d'avoir obtenu l'autorisation des pompiers.

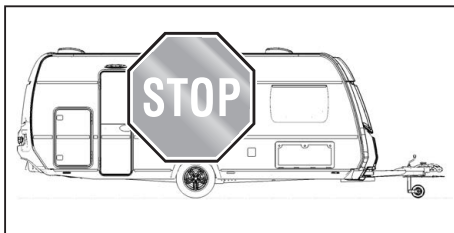

Le système d'alarme de fumée n'empêche pas les incendies, ni il ne les éteint pas. Lors d'une utilisation correcte, il garantit uniquement les secondes qui pourront se révéler décisives pour assurer votre sauvetage et pour alerter les services de secours.

2.2 Avant le trajet

En qualité de conducteur du véhicule, vous êtes responsable de l'état de votre caravane. De ce fait, vous devez veiller aux points suivants.

Extérieur

Examinez l'attelage et préparez-le au trajet comme suit.

Préparation du véhicule

- La caravane doit être correctement attelée (voir paragraphe attelage de sécurité AKS 3004).
- Lorsque l'accouplement de remorque est correctement monté, desserrer le frein à main de la caravane et enrouler le câble de rupture autour de la gorge de la boule. Lors d'un accouplement de remorque retirable, accrocher le câble de rupture sur l'œillet du chevalet d'attelage prévu à cet effet.



Pour certains pays, veuillez observer que le câble de sécurité doit être fixé sur un œillet ou un cintre apposé de manière fixe sur le véhicule tracteur. Un simple enroulement autour de la gorge de la boule n'est pas suffisant dans ces pays et est même passible d'une amende. Avant le début du trajet, veuillez vous informer à temps des directives en vigueur dans les pays que vous traverserez.

- Lors du premier déplacement, resserrer les vis de roue après 50 km.
- Enficher le connecteur à 13 pôles dans la prise du véhicule tracteur.
- Contrôler les éclairages du véhicule.
- Tourner la manivelle du stabilisateur vers le haut.
- Tourner la roue Jockey vers le haut et l'arrêter en position correcte (**voir figure**) et stabilisez la. Le fonctionnement de la timonerie de frein et du câble de rupture ne doit pas être entravé.
- Fermer les bouteilles à gaz et les protéger contre un glissement (**le chauffage pendant la conduite est interdit**)
Exception : Utilisation d'un contrôleur de flux de gaz autorisé (par ex. Truma-Duo-Control CS)
- Fermer le logement des bouteilles de gaz.
- Régler les rétroviseurs externes du véhicule tracteur.
- Contrôler la pression de remplissage des pneus de la caravane (voir le tableau des pressions de gonflage des pneus).
- Fermer toutes les fenêtres.
- Fermer les portillons de service.
- Fermer les lanterneaux et les verrouiller.
- Eteindre la lampe de l'auvent.
- Fermer la porte d'entrée et verrouiller.
- Le cas échéant, débrancher le câble électrique 230 V de la prise externe.
- Le cas échéant, rentrer l'antenne de télévision autant que possible ou replier la parabole satellite.
- Le cas échéant, arrimer correctement les vélos et les protéger contre le glissement. S'assurer que les dispositifs d'éclairage existants ne sont pas recouverts.
- En hiver, le toit doit être déblayé de toute trace de neige et de glace avant de partir.



Apposer sur le véhicule tracteur une fiche visible comportant toutes les dimensions et les poids de l'attelage.

A l'intérieur

À l'intérieur procéder également à quelques préparatifs.

Préparer l'intérieur

- Ranger les objets divers et les tasser dans les compartiments.
- Mettre les affaires lourdes et /ou volumineuses (par ex. TV/ radio) en sécurité et les protéger contre un glissement.
- Si besoin est, commuter le réfrigérateur sur le fonctionnement 12 V.
- Eteindre l'éclairage intérieur.
- Protéger tous les liquides dans le réfrigérateur pour éviter leur chute.
- Fermer la valve principale des bouteilles de gaz et les robinets à fermeture rapide des différents appareils à gaz.
- Fermer à fond les portes (également la porte du réfrigérateur), les tiroirs et les portillons.
- Verrouiller la porte coulissante.
- Abaisser la table et l'immobiliser.



La présence dans la caravane pendant le trajet est légalement interdite!

2.3 Chargement

Les points suivants s'appliquent au chargement

- Lors du chargement, se préoccuper d'une répartition homogène de la charge utile entre la droite et la gauche. Disposer les objets lourds ou encombrants dans les coffres de rangement situés en partie basse et à proximité des essieux.
- En présence de caravanes avec essieux tandem, répartir le centre de gravité du poids sur les deux essieux.
- Ne jamais jamais surcharger les caravanes à l'arrière (danger de balancement).
- Ranger les objets lourds et les protéger d'un glissement.
- Ranger les affaires légères (vêtements) dans les compartiments.
- L'agencement recommandé du chargement ne peut être respecté de manière toujours conséquente, parce que les possibilités de rangement sont réparties dans la totalité de la caravane. Le cas échéant ranger les objets lourds dans le véhicule tracteur.
- Dans l'espace intérieur, arrimer les bagages dans les armoires et dans les coffres de rangement.
- Verrouiller portes et portillons.
- Après le chargement, contrôler le poids total et la(les) charge(s) par essieu sur une balance publique.



Chargement avec max. 10 kg par mètre cube d'armoire suspendue/tiroir/élément bas de cuisine.

Chargement avec max. 10 kg par mètre cube de penderie/coffre de rangement de lit/coffre de rangement dans la banquette.



Ne pas surcharger le véhicule ! Respecter absolument le poids total autorisé en charge, la (les) charge(s) par essieu autorisée(s) ainsi que la hauteur, la largeur et la longueur de la caravane.

Les charges au point d'attelage inscrites sur les papiers du véhicule, ainsi que le Poids Total Autorisé en Charge ne doivent pas être dépassés.



Les charges maximales sur les roues droite(s) et gauche(s) représentent, pour les véhicules simple essieu, la moitié de la valeur de la masse techniquement admissible et un quart de cette valeur pour les véhicules double-essieux.



Plus le centre de gravité d'un véhicule est bas, meilleur est le comportement dans les virages et la tenue de route.

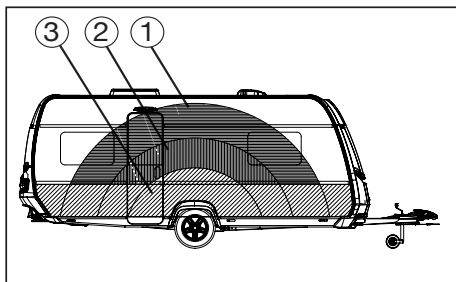

Zones de chargement dans la caravane

- Objets légers ① comme des serviettes de toilette et du linge léger.
- Objets de poids moyen ② comme les vêtements, le linge et les denrées alimentaires.
- Objets lourds ③ comme un auvent, un moteur de bateau ou les caisses de boisson.

Lors de l'équipement de la caravane avec un porte-vélos arrière, la réduction de la charge d'appui générée par le poids des vélos est compensée par le reste du chargement.

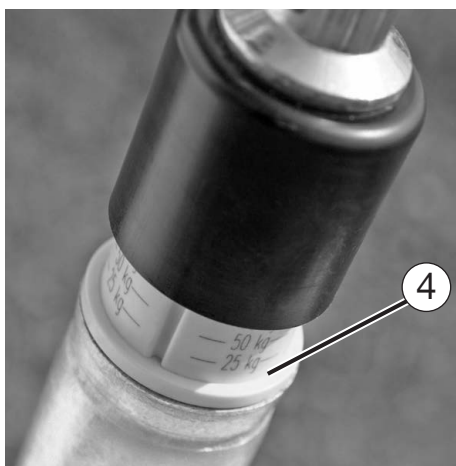

selon modèle

Charge d'appui

Seule une charge d'appui correctement réglée de l'attelage composé d'un véhicule tracté correctement réglée offre une stabilité de conduite optimale et augmente de manière notable la sécurité sur route. La charge d'appui indique avec quelle force le timon de la caravane agit sur l'attelage de la VOITURE.

Pour la charge d'appui

- Régler correctement la charge d'appui ! Pour ce, utilisez par ex. une charge d'appui, qui est positionnée verticalement sous le module d'attelage. Le timon du remorqueur doit être à l'horizontale.
- Avant chaque départ, contrôlez la charge d'appui !
- Les charges d'appui prescrites (voir mode d'emploi ou plaque signalétique) ainsi que le poids total autorisé en charge du véhicule tracteur et du remorqueur ne doivent pas être dépassés!

La charge d'appui est correctement réglée de la manière suivante

1. Calculez la charge d'appui maximale de votre véhicule tracteur (documents du véhicule, plaque signalétique, plaque de charge d'appui).
2. **La charge d'appui maxi autorisée de votre caravane Fendt est de 100 kg.**
3. Configurez la charge d'appui sur le remorqueur en effectuant un chargement approprié sur la plus petite des deux valeurs. Toutefois, utilisez la valeur maximale si possible.
4. La plus petite valeur des charges d'appui indiquées, celle du véhicule tracteur ou du remorqueur ne doivent pas être dépassées.

2.4 Tenue de route

Conduire

Avant le premier grand trajet, accomplissez un trajet d'essai ou un entraînement de sécurité, pour vous familiariser avec le véhicule avec attelage en mode de conduite.

Les points suivants s'appliquent à la conduite

- Ne pas sous-estimer la longueur et la largeur du véhicule avec attelage.
- Être attentif lorsque vous entrez dans une cour ou passez un portail.
- Avec des vents latéraux, du verglas ou par temps de pluie, des mouvements oscillatoires peuvent se produire dans l'attelage.
- Adapter la vitesse de conduite aux conditions de route et de circulation.
- En cas de mouvements oscillatoires de l'attelage sur des distances inclinées, freiner prudemment mais fermement quand le véhicule avec attelage forme une ligne, c'est-à-dire lorsqu'il est droit.
- En cas de mouvements oscillatoires, **ne jamais** accélérer.
- En montagne, ne pas descendre plus vite que vous ne montez.
- Quand on double ou est doublé par des camions ou bus, l'attelage peut être soumis à un appel d'air. L'attelage peut alors osciller et zigzaguer.

Conduite dans les virages

Votre véhicule avec attelage est beaucoup plus grand qu'un véhicule seul !

Les points suivants sont applicables à la conduite dans les virages

- Ne pas aborder les virages de manière trop serrée ni rapide !
- Pendant le virage, élargir en permanence le rayon de braquage.
- Ne pas perdre de vue que dans les virages votre caravane se déporte sur l'arrière.



Veuillez observer que le montage d'un porte-vélos sur le timon peut réduire l'angle de braquage entre le véhicule tracteur et la caravane.

Freinage

Un véhicule avec attelage a un comportement de freinage différent par rapport à celui d'un véhicule seul. Pour cette raison, il est conseillé particulièrement pour les conducteurs n'ayant pas l'expérience des véhicules avec attelage, d'effectuer, avec prudence, quelques essais de freinage sur un terrain approprié. La distance de freinage d'un véhicule avec attelage est plus longue que celle d'un véhicule seul. Elle est de plus fortement influencée par l'état de chargement de la caravane.

Les points suivants s'appliquent au freinage

- Respecter une distance de freinage importante, particulièrement par temps de pluie.
- En montagne, ne pas utiliser en descente un rapport de vitesse supérieur à celui de la montée.
- Par principe, un système de frein à inertie ne peut différencier entre la poussée lors d'un freinage "normal" ou la poussée lors de descentes prolongées. Ceci provoque un réchauffement très important des freins de roues, ces derniers ont alors besoin d'un refroidissement prolongé.



Dans la phase de rodage de l'installation de freinage, une usure de garniture accrue peut survenir en raison de la construction. Après un trajet d'env. 500 km, faire contrôler le réglage initial des freins par une entreprise experte autorisée et le faire corriger le cas échéant (première inspection).

Cette révision est supprimée pour les freins dotés d'un réglage automatique (**par ex. AL-KO AAA Premium Brake**).

Reculer dans les virages

Votre caravane Fendt a un système de freinage avec recul automatique. Il permet une marche arrière sans que le frein à inertie réponde. En plus de la résistance au roulage, un effort de freinage restant doit toutefois être surmonté. Lors du prochain déplacement en avant de la caravane, l'aptitude au freinage habituel est alors rétablie.

Les points suivants s'appliquent à la marche arrière

- La caravane tourne dans la direction opposée à la direction dans laquelle vous braquez le véhicule tracteur.
- Lors d'une marche arrière, se faire aider par une sentinelle.

Manoeuvre

Votre véhicule avec attelage est beaucoup plus grand qu'une automobile.

Les points suivants s'appliquent à la conduite

- Même avec des rétroviseurs externes correctement réglés, il existe un angle mort considérable.
- Lorsque vous vous gardez dans des endroits de faible visibilité, demandez de l'aide pour vous diriger.



Lors de la manœuvre manuelle de la caravane, utiliser exclusivement les poignées de manœuvre à l'avant et à l'arrière; ne pas appuyer sur les éléments en matière plastique ou sur les parois.

2.5 Après le trajet

Choix de la place de stationnement

Les points suivants s'appliquent au choix de la place de stationnement

- Choisir une place de stationnement la plus horizontale possible.
- Contrôler l'état horizontal au niveau de l'entrée (important pour le fonctionnement du réfrigérateur).
- Compenser l'inclinaison dans le sens longitudinal avec la roue jockey.
- Compenser l'inclinaison dans le sens transversal en plaçant des planches adaptées ou des cales sous une roue.



Ne pas ajuster le niveau avec les vérins de mise à niveau.

Sécurité du véhicule

Les points suivants s'appliquent à la sécurité du véhicule

- Tirer le frein à main.
- Déployer les vérins de telle façon que l'essieu soit portant. (La manivelle est clipsée dans le logement à bouteilles sur le sol).
- En cas de terrains mous, disposer des cales sous les vérins.
- Sécuriser les roues avec des cales. Les cales de freinage se trouvent sur le côté intérieur du couvercle du coffre sur flèche.

Commutation des consommateurs d'énergie

Les points suivants s'appliquent à la commutation des consommateurs d'énergie

- Fermer la vanne d'arrêt principale au niveau de la bouteille de gaz et fermer les robinets d'arrêt de gaz des consommateurs d'énergie requis.
- Commuter le réfrigérateur du fonctionnement 12V au fonctionnement au gaz ou au fonctionnement à 230V, sinon la batterie du véhicule tracteur peut éventuellement être déchargée par les consommateurs d'énergie.

Installation d'eau

De l'eau stagnante dans le réservoir d'eau propre ou dans les conduites d'eau devient rapidement non potable.

C'est la raison pour laquelle avant chaque utilisation, contrôler la propreté des conduites d'eau et du réservoir d'eau propre. Si besoin, traiter avec des produits de désinfection chimiques ou biologiques et bien rincer avec de l'eau fraîche.

3.1 Généralités

Les éléments du châssis et les essieux sont des composantes du châssis. Aucune modification technique ne doit leur être apportée, sinon l'homologation générale devient caduque !



Toute modification technique est soumise à l'autorisation préalable du fabricant.

Pour la sécurité de circulation, le châssis d'une caravane doit être aussi consciencieusement entretenu que le véhicule tracteur. L'entretien doit être effectué par votre concessionnaire Fendt. En cas de remplacement de matériel, les pièces d'origine prévues par le fabricant doivent être utilisées.



Les caravanes ne sont en général pas appropriées pour être tractées par des CAMIONS, camionnettes ou des bus. En cas d'utilisation permanente, des dégâts sont possibles.

Graissage et lubrification

Les paliers et les zones d'appui du châssis doivent être contrôlées régulièrement et ensuite lubrifiées. Dans le cas de caravanes qui roulent peu, un entretien annuel est nécessaire.

Points de lubrification du dispositif du système d'inertie

- Graisser le tube de traction au niveau du soufflet.
- Graisser le coussinet à vis du levier de renvoi et du frein à main via la douille de lubrification.
- Graisser l'articulation de la tête d'attelage.
- Lubrifier les articulations du ressort au niveau du levier de frein à main.

Type de lubrifiant recommandé

Graisse polyvalente selon DIN 51825 KP2 G-30



Les travaux de maintenance et de réglage sur l'installation de freinage ne doivent être effectués que par des ateliers spécialisés agréés.



Vous obtiendrez plus d'informations dans le manuel d'utilisation joint du fournisseur d'essieux.

3.2 Attelage de sécurité AKS 3004



La caravane est équipée d'un attelage antiroulis selon ISO11555-1. Cet attelage de sécurité stabilise la caravane durant le trajet et contribue à une meilleure tenue de route.



Attention : Cet attelage de sécurité ne remet pas en cause les lois physiques. Lorsque les valeurs limites (vitesse et rapports de poids) sont dépassées, les défaillances de traction et de force latérale sont de la responsabilité du conducteur. Evitez ainsi, malgré cette prestation de sécurité supplémentaire, de prendre des risques inconsidérés.

Veillez respecter la valeur de charge d'appui de votre véhicule tracteur.

Vous pouvez lire la valeur de charge d'appui instantanée de la caravane sur l'indicateur de charge intégré dans la roue Jockey.



Veillez respecter impérativement les conseils de sécurité des instructions de service jointes du fabricant de l'article.

Bruits lors de la conduite

Les garnitures de friction de l' AKS 3004 ne génèrent en règle générale aucun bruit !

D'éventuels bruits de claquement/cliquetis ou grincement peuvent avoir les causes suivantes :

- Corps étranger ou impureté entre la garniture de friction et la boule d'attelage.
- Lubrification insuffisante du tube de traction dans les douilles du système de freinage à inertie.
- La boule d'attelage sur le véhicule tracteur présente trop de jeu dans le mécanisme de verrouillage.
- Revêtement encrassé de la boule d'attelage non supprimé (graisse, galvanisé, Dacromet, vernis, KTL ou tout autre revêtement).

Remède

- Nettoyage de la boule d'attelage et des garnitures de friction en ponçant légèrement les surfaces de friction avec du papier à poncer (grains 100-120).
- Graissage des douilles via la douille de lubrification. Retirer en outre le soufflet du système de freinage à inertie vers l'avant et graisser la barre de traction dénudée sur tout son pourtour.
- Type de graisse : graisse polyvalente selon DIN 51 825.
- Contacter des ateliers experts. Laisser contrôler le fonctionnement des surfaces de réception quant aux dommages et au mécanisme de verrouillage. Le cas échéant, remplacer la boule d'attelage ou si autorisé, regraisser le mécanisme de verrouillage (voir également Manuel d'utilisation pour le retrait de la boule).

3.3 Frein de stationnement

Les composants du système de freinage y compris le système d'inertie, les freins de roue et les longerons sont contrôlés selon les directives CE applicables et ne doivent être utilisés que dans le véhicule avec attelage autorisé.

Si vous modifiez des composants du système de freinage, l'homologation officielle n'est plus valable. Des modifications ne sont possibles qu'avec l'accord du fabricant.

**Garer ou déposer l'attelage**

Lorsque l'on gare ou lorsque l'on dépose l'attelage, on doit actionner le frein de stationnement de la caravane.

Bloquer

- Tirer le levier du frein de stationnement vers le haut au niveau de la poignée ① jusqu'en butée. Avec le ressort sous pression de gaz, le levier du frein de stationnement est poussé vers la position finale.

Desserrer

- Replacer le levier de frein de stationnement dans la position initiale.

3.4 Système de freinage à inertie et freins de roue**Système de freinage à inertie**

Avant chaque début de trajet, nous recommandons un contrôle fonctionnel.

a) Frein à main

- Serrer le levier du frein à main et contrôler la souplesse.
- Contrôler l'état de l'amortisseur.
- Contrôler l'état de l'amortisseur en position comprimée.

b) Roue Jockey et manette de blocage

- Contrôler la roue quant aux dégâts éventuels.
- Desserrer la manette de blocage.
- Pousser la roue d'appui vers le haut et vers le bas.
- Serrer à fond la manette de blocage.
- Replier et faire sortir la roue Jockey en actionnant la manivelle.

c) Logement du tube de traction

- Faire sortir le tube de traction jusqu'en butée.
- Appuyer sur le tube de traction vers le haut et vers le bas.
- Jeu maximal : +/- 0,3 mm (uniquement pour Euro-AE).

d) Vis de fixation du système de freinage à inertie et attelage

- Contrôler le serrage de toutes les vis de fixation du système de freinage à inertie et de l'attelage.

e) Câble de rupture

- Contrôler la bague du câble de rupture sur le levier du frein à main.
- Contrôler l'état du guidage du câble.
- Contrôler l'état du mousqueton.
- Contrôler l'état du câble.

Freins

Les garnitures des freins de roue sont des pièces d'usure, c'est la raison pour laquelle l'état doit être contrôlé au moins tous les 10 000 km ou au plus tard tous les ans.

Lors d'une course d'inertie considérablement augmentée de la barre de traction, un réglage anticipé est nécessaire. La cause la plus courante de ce problème est une forte sollicitation due à une utilisation à 100 % du Poids Total Autorisé en Charge et/ou des trajets fréquents en montagne.



- Lors de descentes prolongées, veiller à un refroidissement suffisant des freins.
- Sur le véhicule tracteur, passer la plus petite vitesse et descendre la pente à vitesse modérée.
- Déployer l'attelage de la caravane aussi souvent que possible, afin d'éviter la poussée continue de la remorque.
- Utiliser les parkings et les aires de repos pour le refroidissement des freins.



Veillez impérativement respecter les consignes du manuel d'utilisation du fabricant d'essieux/de freins.

Périodicités de maintenance prévues



Laissez effectuer les travaux sur l'installation de freins de votre caravane uniquement par une entreprise experte agréée.

Dans les documents du véhicule, vous trouverez également un répertoire des points de service après-vente du fabricant d'essieux/de freins. Le non-respect des périodicités de maintenance peut provoquer une usure des freins accrue ou un dysfonctionnement jusqu'à la panne totale des freins de roue.

Maintenance de base ou première inspection des freins après 500 km ou au plus tard après 6 mois, en fonction de la chronologie des échéances !

- Vérifier le système de freinage, si nécessaire l'ajuster.



Supprimé si les freins sont dotés d'un réglage automatique (par ex. AL-KO AAA Premium Brake)

Vérification du système de freinage tous les 5 000 km ou tous les 12 mois

- Vérifier le système de freinage, remplacer les plaquettes de frein si nécessaire.
- Ajuster les plaquettes de frein.

Entretien du système de freinage tous les 10 000 km ou tous les 24 mois

- Inspection des freins de grande taille selon les directives du fabricant.

Pour un fonctionnement assuré du système de freinage de la remorque, voici à nouveau les aspects les plus importants en résumé

- La charge maximale doit être respectée.
- Manipulation professionnelle et soignée de la remorque et ses composants indispensables.
- Seul un entretien régulier permet de conserver la fonction de freinage.



Le frein « AAA Premium Brake » n'est pas autonettoyant et est à entretenir !

Les intervalles de maintenance doivent être respectés !
Les intervalles de maintenance se raccourcissent en cas d'utilisation intensive.

3.5 AL-KO Trailer Control (ATC) (option)

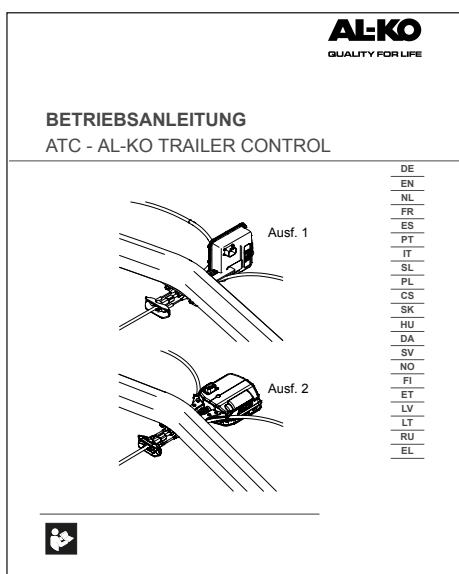

Le système de stabilisation de trajectoire ATC contrôle de façon permanente le comportement routier de votre caravane. Un capteur électronique mesure l'accélération transversale de la caravane et la transmet au calculateur qui l'analyse et déclenche le freinage (sans l'intervention du conducteur) dès que des oscillations critiques sont perçues.



L'ATC existe pour différentes gammes de poids et doit être adapté au poids maximal autorisé de votre caravane.



L'ATC n'est qu'une aide au maintien de trajectoire. Il est important d'adapter votre vitesse aux conditions de circulation (météo, état de la chaussée, trafic).

Avant de prendre la route :

1. Accrocher la caravane.
2. Branchez la prise 13 broches au véhicule tracteur.
3. Contrôler les LED de l'ATC.
 - Le système ATC effectue un test automatiquement. La diode sur la commande de freinage devient rouge pendant 3 secondes.
 - La diode passe au vert. Le système est prêt à fonctionner.
4. Contrôler les feux de la caravanes.



Sur la plupart des véhicules tracteurs, le système Start-Stop automatique est automatiquement désactivé en mode attelage. Si ce n'est pas le cas, vous devez désactiver manuellement le système Start-Stop automatique. Sinon, des conflits peuvent survenir au niveau du système électronique. Veuillez respecter impérativement les conseils de sécurité des instructions de service jointes du fabricant de l'article.

3.6 Vérins de mise à niveau



Les vérins de mise à niveau se trouvent sous la caravane à l'arrière et à l'avant.

Déployer les vérins de mise à niveau

- Placer le véhicule le plus horizontalement possible.
- En cas de terrain mou, disposer des cales sous les stabilisateurs pour protéger la caravane contre l'enlèvement.
- Déployer les vérins.



Les vérins ne peuvent être utilisés que pour le soutien et non pour la mise à niveau ou l'élévation.

3. Châssis et autorisation

Positionner les vérins

- Positionner les vérins en position horizontale avec la manivelle.

La manivelle des vérins se trouve à l'avant dans le compartiment à bouteilles, fermement clipsée.

3.7 Autorisation

Tous les véhicules destinés à circuler sur les voies publiques doivent être soumis à une autorisation. Il en est de même pour votre nouvelle caravane. Vous devez adresser la demande d'autorisation au service d'immatriculation de votre circonscription.

Pour obtenir l'autorisation, vous devez présenter les documents suivants:

- le certificat d'immatriculation du véhicule partie II
- la carte de votre assurance
- votre carte d'identité ou l'attestation de déclaration de votre domicile.
- le cas échéant, la procuration d'autorisation

Veillez ne pas oublier de demander les plaquettes de vitesse 100 km appropriées (selon législation du pays).

3.8 Contrôle technique

Conformément à l'article 29 de la StVZO (règlement allemand relatif à l'admission à la circulation routière), votre véhicule doit subir un contrôle technique tous les deux ans. Le contrôle technique peut être réalisé par le TÜV, le DEKRA ou tout autre organisme compétent accrédité officiellement.

A chaque contrôle technique, vous devez présenter :

- le certificat d'immatriculation du véhicule partie I.
- un certificat valide de contrôle de l'installation de gaz. Le premier certificat vous sera délivré avec le certificat d'immatriculation du véhicule partie II. **(En fonction de la variante nationale)**

Numéro d'identification du véhicule (NIV)

Vous trouverez le numéro d'identification du véhicule à 17 positions :

1. gravé sur le longeron du châssis dans le sens de marche à l'avant des pneus.
2. sur la plaque signalétique de l'usine dans le coffre sur flèche.

Veillez conserver à portée de la main le NIV pour toute demande ou lors de votre visite chez le concessionnaire Fendt-Caravan.

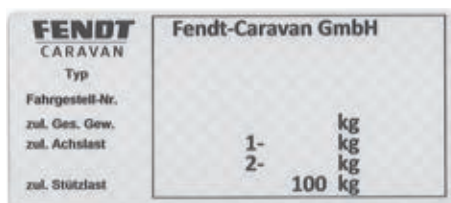

Plaque signalétique d'usine



La plaque signalétique de votre caravane peut être différente de celle sur la photo!

3.9 Vitesse 100

1. Votre caravane Fendt est techniquement équipée pour une vitesse maximale de 100 km/h. Cette vitesse ne doit en aucun cas être dépassée !
2. Respectez les vitesses maximales autorisées pour les attelages dans le pays où vous voyagez !
3. En Allemagne, le Code de la route [StVO] a été modifié le 22 octobre 2005. Votre caravane est déjà configurée depuis l'usine sur la vitesse 100, ce qui est inscrit en conséquence dans les documentations d'homologation de la caravane. La plaque de vitesse à 100 km/h est attribuée sur demande par l'autorité compétente en matière de circulation routière et est apposée à l'arrière de la caravane.
4. Respectez impérativement les points suivants, car vous êtes responsables de leur mise en application. En cas de non-respect, la vitesse maximale est de 80 km/h !
 - a) Le véhicule tracteur doit être équipé de ABS/ABV et ne doit pas dépasser le poids total de 3,5 t.
 - b) La caravane doit être équipée d'amortisseurs hydrauliques (amortisseurs), ce qui est bien entendu le cas pour votre nouvelle caravane Fendt.
 - c) Les pneus de la caravane doivent avoir moins de six ans et doivent être au minimum de la catégorie de vitesse L (= 120 km/h).
 - d) La caravane doit être équipée d'un dispositif de stabilisation conformément à ISO 11555-1 (de série chez Fendt depuis 1997).

La masse techniquement admissible de la caravane ne doit en aucun cas dépasser la masse du véhicule tracteur en ordre de marche.

5. Véhicules tractables
Différents modèles de caravanes peuvent être tractées avec différents véhicules.

Vous êtes responsable du respect des règles prescrites pour la vitesse 100 km/h. En cas de non respect d'une des règles, la vitesse maximale en Allemagne est limitée à 80 km/h !

6. Charge d'appui verticale correcte - plus de sécurité.

Voir Recommandation de la charge d'appui à la page 8.

3.10 Définition des masses**Définition des masses (poids) pour les caravanes**

Pour le calcul des masses (poids) et du chargement en résultant de la caravane, la directive UE 1230/2012/CE est valable au niveau européen. Par la suite, les termes utilisés et les bases de calcul sont expliqués.

1. Masse en charge maximale techniquement admissible (MMTA - anciennement PTAC)

L'indication du poids total autorisé se fait selon la prescription de l'entreprise Fendt-Caravan. Cette masse prend en ligne de compte les conditions de service spécifiques, qui se basent sur le type de construction et la performance liée au type de construction, y compris les facteurs tels que la résistance des matériaux, la charge limite de l'essieu et des pneus, etc., et cette masse ne doit en aucun cas être dépassée pour des raisons liées à la sécurité.

2. Poids Total Roulant Autorisé (PTRA)

La masse en état de marche correspond à la masse du véhicule vide y compris tous les équipements standards montés en usine plus l'équipement de base tel que le gaz et l'eau fraîche (remplissage en ordre de marche).

3. Equipement de base

L'équipement de base comprend tous les objets d'équipement et liquides nécessaires à l'utilisation sûre et conforme du véhicule. En font partie les masses du gaz et de l'eau fraîche (remplissage en ordre de marche). (**composition voir 13.4**).

4. Équipement supplémentaire / accessoire spécial

Masse de l'équipement, qui est monté en usine en plus de l'équipement de série monté sur et dans la caravane. Les accessoires spéciaux sont pris en compte dans la masse réelle du véhicule s'ils n'appartiennent pas à l'équipement de série et si ils ont été montés ou joints sous la responsabilité de Fendt-Caravan.

5. Masse réelle

Somme de la masse en état de marche et de l'accessoire spécial monté ou joint en usine ou de l'équipement supplémentaire.

6. Charge utile minimale

La charge utile doit correspondre au moins à la valeur de la formule

10 x (n + L) où :

n – Nombre maximal des couchettes

L – Longueur totale de la cellule



Le chargement restant doit toujours être supérieur/identique à la charge utile minimale; il faut en tenir compte lors de la configuration du véhicule.

Si l'on renonce entièrement ou partiellement aux équipements et liquides mentionnés dans le tableau au **Chapitre 13.4 (équipement de base)**, la valeur de la charge utile est augmentée.

En cas de doute d'une surcharge éventuelle, vous devez le peser sur une balance publique.



Une surcharge peut être à l'origine d'une panne ou même d'un éclatement de pneu ! Il y a ainsi un risque de perte de contrôle du véhicule. Vous ne mettez pas que vous mêmes en danger, mais aussi d'autres automobilistes.

4.1 Pneus

N'utiliser que les pneus autorisés et indiqués dans la documentation technique. D'autres tailles de pneus ne peuvent être utilisées qu'après accord du fabricant (homologation générale).

- Vérifier régulièrement les pneus quant à l'usure de profil homogène, à la profondeur régulière du profil et aux dommages extérieurs.
- Toujours utiliser des pneus de même type et de même conception (pneus d'été ou pneus d'hiver)
- Roder les nouveaux pneus prudemment sur un trajet d'env. 100 km, afin qu'ils puissent présenter la capacité d'adhérence entière.



Lors de caravanes munies d'un essieu tandem, une usure des pneus accrue peut survenir en raison de la construction.

4.2 Pression de gonflage des pneus

Dans les documents d'autorisation partie I et II, une seule taille de pneus est indiquée. Ceci peut ne pas concorder avec la taille de pneus montée sur le véhicule. En cas d'imprécisions, veuillez contacter votre concessionnaire.

Les points suivants s'appliquent à la vérification de la pression de gonflage des pneus

- Contrôler et ajuster la pression de gonflage des pneus toutes les quatre semaines, au plus tard tous les trois mois et avant la première utilisation.
- Dans le cas où un trajet avec une pression trop faible est inévitable (du camping à la prochaine pompe à essence), la vitesse maximale ne doit pas dépasser 20km/h.
- Gonfler sensiblement les pneumatiques arrières du véhicule. Respectez également les recommandations du fabricant pour gonflages des pneumatiques du véhicule tracteur.
- La vérification doit être effectuée avec des pneus froids.
- Lors de la vérification et de l'ajustage avec des pneus chauds, la pression doit être supérieure de 0,3 bar par rapport à des pneus froids.

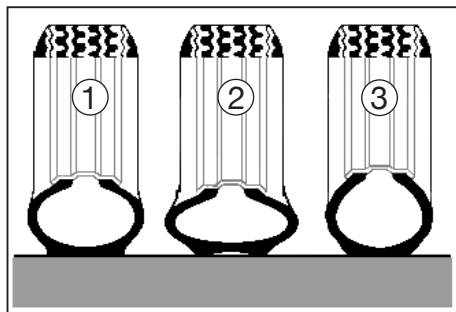

Différentes pressions de gonflage

Les points suivants sont applicables à la pression des pneus

- Pression de gonflage correcte ①
- Pression de gonflage trop basse ②
- Pression de gonflage trop haute ③



Une pression trop faible entraîne une surchauffe des pneus. Les pneus peuvent alors être gravement endommagés.



Pour la pression de gonflage correcte des pneus, veuillez vous reporter au tableau roues/pression de gonflage de pneus au chapitre „Caractéristiques techniques“ ou à l'autocollant dans coffre sur flèche.

4.3 Profondeur de la sculpture et âge des pneus

Remplacez vos pneus lorsque la profondeur des dessins de la bande de roulement devient inférieure à 1,6 mm.



Les pneus vieillissent aussi quand ils sont peu ou pas utilisés.

Recommandation du fabricant de pneus

- Changer les pneus au bout de six ans indépendamment de la profondeur des dessins de la bande de roulement.
- Eviter les chocs violents sur les bordures de trottoirs, dans les nids-de-poule, ou contre d'autres obstacles.

Age des pneus

Les pneus ne doivent pas avoir plus de 6 ans. D'une part, votre caravane perd sa condition préalable de vitesse 100 km une fois cette période écoulée, d'autre part le matériau devient friable suite à des arrêts prolongés et au vieillissement. Le numéro DOT à quatre positions sur le flanc des pneus (le cas échéant regarder sur le côté intérieur) indique la date de fabrication. Les deux premiers chiffres indiquent la semaine, les deux derniers chiffres la date de fabrication.



Exemple :

DOT 0223 veut dire la semaine 02 de l'année de fabrication 2023.

4.4 Jantes

N'utiliser que des jantes homologuées. Au cas où vous aimeriez utiliser d'autres jantes, vous devez respecter les points suivants.

Pour l'utilisation d'autres jantes, vous devez tenir compte des points suivants

- Taille
- Modèle
- Le déport technique et
- La force portante doit être suffisante pour le Poids Total Autorisé en charge.
- Le cône de la vis de fixation doit correspondre au modèle de la jante.



Des modifications ne sont possibles qu'après l'accord du fabricant.

Le point suivant s'applique au boulonnage des roues

- Contrôler le boulonnage des roues tout d'abord après 50 kilomètres puis ensuite le vérifier à intervalles réguliers dans le cadre des entretiens périodiques.

Couples de serrage

- Pour des jantes en acier : 105 Nm
- Pour des jantes en aluminium : 120 Nm



Attention : lors d'un changement de jantes (acier -> Alu / Alu > acier), veiller à avoir les bons boulons de roues !

Tailles autorisées pour jantes en acier pour rééquipement de roues de rechange :

(Indications uniquement valables pour les combinaisons de roues/pneus de série, ou accessoires d'origine Fendt)

Véhicules à un essieu jusqu'à un poids maxi total autorisé de 1.750 kg :

- Jante en acier 5,5 J x 15 ou 6 J x 15
- Profondeur d'emboutissage 30, gabarit 5 x112
- Boulon de roue à tête sphérique M 12 x 1,5 x 25 - 8.8 – PAS 19



À partir d'un poids total autorisé en charge de 1800 kg, seules des roues en aluminium des tailles 6Jx15, ET 30, LK 5x112 avec capacité de charge suffisante sont autorisées.

Boulons de roue à tête conique M12x1,5x28 - 10.9 - SW17.

Véhicules tandem avec pneus 14"

- Jante en acier 5,5 J x14 ou 6Jx14
- Profondeur d'emboutissage 30, gabarit 5x112
- Boulon de roue à tête sphérique M 12 x 1,5 x 25 - 8.8 – PAS 19

Véhicules tandem avec pneus 15"

- Jante en acier 5,5 J x15 ou 6Jx15
- Profondeur d'emboutissage 30, gabarit 5x112
- Boulon de roue à tête sphérique M 12 x 1,5 x 25 - 8.8 – PAS 19

Tous les autres types de véhicules uniquement sur demande. Votre concessionnaire Fendt-Caravan agréé vous conseillera volontiers avec compétence sur toutes vos questions précises.

4.5 Changer de roue



Cales dans le coffre sur flèche

Préparer le changement de la roue

- N'effectuer le changement de roue si possible que si le véhicule tracteur est attelé.
- Garer le véhicule avec attelage sur un sol le plus plat et solide possible.
- En cas de crevaison sur une voie publique, utiliser le triangle de présignalisation et les feux de détresse pour sécuriser la chaussée.
- Véhicule tracteur : serrer le frein à main, placer les roues tout droit, passer une vitesse ou sélectionner la position de levier P pour la transmission automatique.
- Caravane : serrer le frein à main, laisser la roue d'appui en position de conduite, désactiver le dispositif de stabilisation (attention : ne pas l'ouvrir entièrement).
- Retirer les cales de freinage ① du coffre sur flèche.

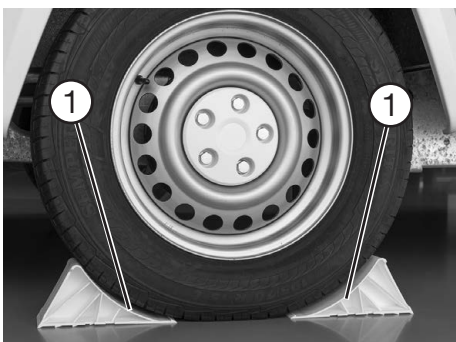

Placer les cales sous la roue

- Placer les cales de freinage ① à l'avant et à l'arrière des roues encore intactes pour stabiliser la caravane.
- Avant de lever au cric, desserrer les boulons de roue d'un tour, mais ne pas les dévisser plus amplement.

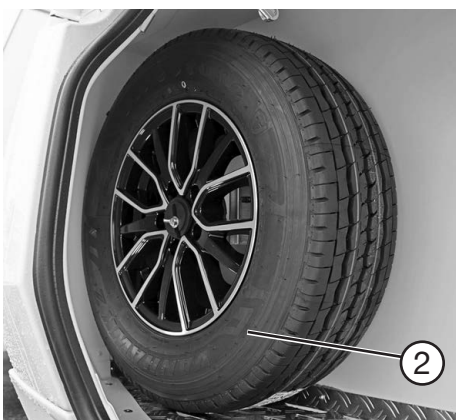

- La roue de secours avec fixation (en fonction du modèle/de la série, accessoire spécial) ② peut être logée à l'avant de la caravane dans la zone du logement des bouteilles de gaz. (La fixation ne fait partie de la livraison que si l'équipement en usine comporte une roue de secours).



Dans le cas où la caravane dispose de jantes métalliques légères, on doit veiller, lors du montage de la roue de remplacement sur une jante en acier, à utiliser le boulonnage correspondant à la jante.

Avertissements au sujet du changement de roue

Placer le cric approprié sur les éléments du châssis concernés ! Par exemple sur les matériaux doublés au niveau de l'assemblage des éléments de châssis / sur le support derrière l'essieu.

Par exemple, au niveau de la conduite de l'essieu au bras de levier oscillant ou au niveau du longeron dans la zone de fixation de l'essieu. Si le cric est placé à d'autres endroits, il peut en résulter des dommages au véhicule ou même des accidents de chute du véhicule !

Le cric ne sert qu'au changement de roues. Il ne doit pas être utilisé pour travailler sous le véhicule !

Les vérins de mise à niveau ne peuvent pas servir de cric !



Le cric n'est pas un équipement de série et ne fait donc pas partie de la fourniture.



Après un changement de roue, les boulons de la roue doivent être vérifiés et le cas échéant resserrés après un parcours de 50 km.

Changer la roue

- Placer le cric approprié sur les éléments du châssis concernés. Par exemple sur les matériaux doublés au niveau de l'assemblage des éléments de châssis / sur le support derrière l'essieu.
- Dans le cas de sols mous, disposer une cale stable sous le cric, par exemple une planche en bois.
- Soulever le véhicule jusqu'à ce que la roue soit de 2 à 3 cm au dessus du sol.
- Réajuster la manivelle du cric, si elle se met en travers lors du levage.
- Retirer les boulons de fixation de la roue et retirer la roue.
- Placer la roue de secours sur le moyeu de roue et ajuster.
- Visser les boulons de fixation de la roue et serrer légèrement.
- Abaisser le cric et le retirer.
- Serrer les vis de fixation de la roue uniformément à l'aide d'une clé dynamométrique. La valeur de consigne du couple de serrage des boulons de fixation est de 105 Nm pour des jantes en acier et de 120 Nm pour des jantes en aluminium.
- Desserrer le frein à main et réactiver le dispositif de stabilisation.



Vous devez disposer à tout moment d'une roue de secours prête à la mise en service. C'est la raison pour laquelle il faut remplacer immédiatement la roue défectueuse.

5.1 Aérations et sorties d' air



Pour l'aération forcée, il prévaut

L'aération et la sortie d'air correctes de la caravane sont une condition préalable pour un confort d'habitat agréable.

Des aérations forcées sont intégrées dans votre caravane dans le sol ① et dans les lanternes ②, leur fonctionnement ne doit pas être entravé.



Nous recommandons d'ouvrir les lanternes si la caravane est utilisée à des fins d'habitation.

L'aération de sécurité ne doit en aucun cas être obturée, même partiellement.

Les orifices d'aération doivent être toujours être propres et exempts de poussière.



De la vapeur d'eau est générée par la cuisine, des vêtements mouillés, etc. Chaque personne dégage en une heure jusqu'à 35 g d'eau. C'est pourquoi, selon l'hygrométrie relative, on doit aérer et désaérer par les fenêtres et lanternes (**voir aussi „Utilisation en hiver“**).

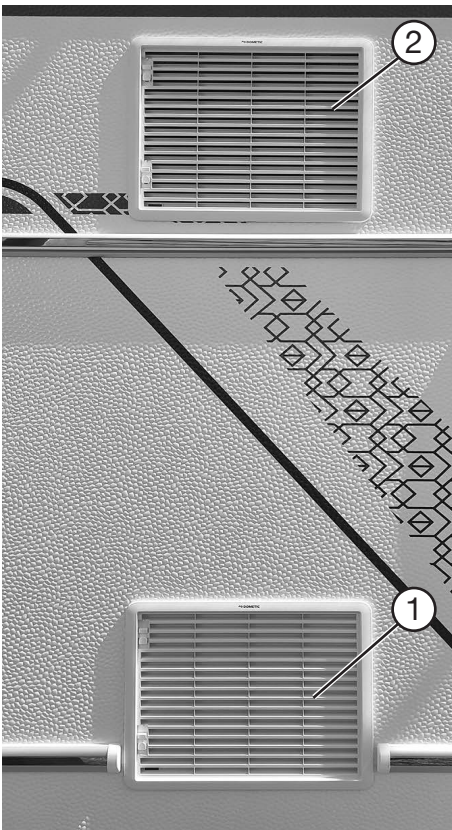

Grille d'aération du réfrigérateur (selon modèle)

Le réfrigérateur est alimenté en air frais à travers une grille extérieure, il atteint ainsi une puissance frigorifique suffisante. La grille d'aération ① est généralement située au bas de la paroi extérieure du véhicule. La grille de ventilation se trouve au-dessus de la grille d'aération ②.



Nous recommandons d'enlever les grilles d'aération en cas de températures extérieures très importantes. On obtient ainsi un débit d'air plus important au niveau du réfrigérateur et la réfrigération est meilleure. Lors de précipitations ou de la conduite, les grilles d'aération doivent toujours être montées de manière fixe.

En hiver, on doit utiliser des panneaux de couverture spéciaux. Vous pouvez acheter ces panneaux de couverture chez votre concessionnaire.



En cas d'obturation des ouvertures d'aération, des dysfonctionnements importants peuvent survenir et il y a un risque d'asphyxie !

Respectez les consignes relatives aux caches. Les caches ne peuvent être utilisés qu'en hiver avec un mode de fonctionnement électrique.

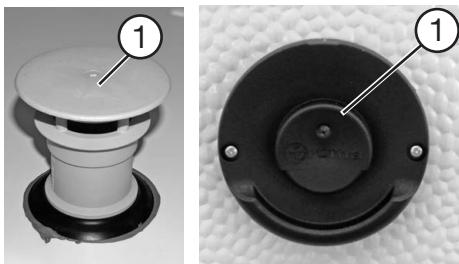

Conduit de gaz d'échappement de la cheminée
(en fonction du modèle)

Chauffage

Le chauffage est alimenté en air frais en dessous du plancher du véhicule via un orifice d'aération. L'air d'échappement du chauffage est rejeté vers l'extérieur par une cheminée.

Concernant le chauffage Truma Combi 4 ou 6, aussi bien l'aspiration de l'air que l'air d'échappement du chauffage s'effectuent par la cheminée murale.

La cheminée ① se trouve sur le toit de la caravane ou sur la paroi latérale.



En cas d'obturation des ouvertures de cheminée, il y a un risque d'asphyxie !

En hiver, s'assurer impérativement que toute la cheminée est dégagée !

5.2 Porte d'entrée



Les photos peuvent différer de la version présente en fonction du modèle/du plan.

La porte d'entrée est conçue pour l'utilisation sur les véhicules de loisirs.

On différencie deux types de construction :

- Porte d'entrée avec butée à droite
- Porte d'entrée avec butée à gauche



La porte d'entrée est votre issue de secours en cas d'urgence. C'est pourquoi la porte ne doit jamais être fermée de l'extérieur !

Pendant la conduite, fermer la porte d'entrée. Avant le début du trajet, toujours contrôler le verrouillage correct de la porte d'entrée.

La porte d'entrée est équipée à l'intérieur d'espaces de rangement. Ces espaces de rangement ne doivent jamais être utilisés comme poignée.

Lors de certains plans d'ensemble, un danger de collision est latent lors de l'ouverture des portes d'entrée et si une fenêtre latérale est éventuellement ouverte elle aussi. Ne fermez jamais la porte d'entrée de manière inattentive ou intempestive ! Assurez-vous qu'aucune personne, en particulier des enfants, ne se trouve dans la zone pivotante de la porte d'entrée ! Il existe un danger important de blessures par écrasement !

Utiliser la porte-moustiquaire (selon modèle/option) uniquement lorsque la porte d'entrée est ouverte !



Au niveau de la serrure, les portes d'entrée présentent volontairement une certaine précontrainte d'un point de vue de la construction, afin que le joint du vantail de la porte soit appliqué correctement en haut et en bas sur l'encadrement de la porte. Dans des cas isolés, de faibles tensions peuvent survenir en ce qui concerne le mécanisme de fermeture de la serrure de la porte et lors de l'ouverture de l'extérieur en tirant la poignée.



En exerçant une légère pression sur le vantail de la porte au niveau de la serrure, la précontrainte voulue par le constructeur est desserrée et la poignée de la porte peut être ainsi aisément maniée.

Veillez éviter de tirer violemment la poignée extérieure ou un coincement, ce qui a un effet négatif sur l'aptitude de grippage de la languette de fermeture et de l'aisance de la serrure.

Ouvrir la porte d'entrée de l'extérieur



La commande du système de fermeture avec butée de porte à droite est décrite comme sur la photo.

Lors de la butée de la porte à gauche, la commande est effectuée dans le sens opposé.

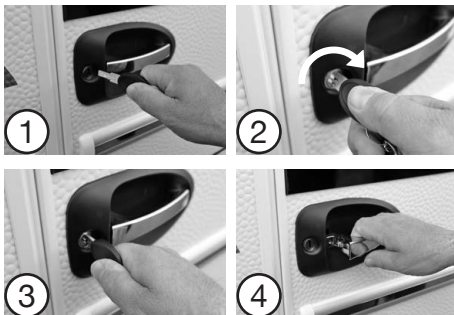

- Insérer la clé dans le cylindre de serrure ①.
- Tourner la clé dans le sens des aiguilles d'une montre vers la droite, jusqu'à ce que la serrure de la porte soit déverrouillée ②.
- Ramener la clé en position centrale et retirer la clé ③.
- Ouvrir la porte d'entrée en tirant sur la poignée de la porte ④.

Fermer la porte d'entrée de l'extérieur



Danger d'écrasement !

Ne fermez jamais la porte d'entrée de manière inattentive ou intempestive ! Il existe un danger important de blessures par écrasement !

Évitez d'appuyer **simultanément** sur le bouton de verrouillage intérieur pendant que vous tirez la poignée de la porte de l'extérieur, se qui peut bloquer le mécanisme de déverrouillage et endommager la serrure !

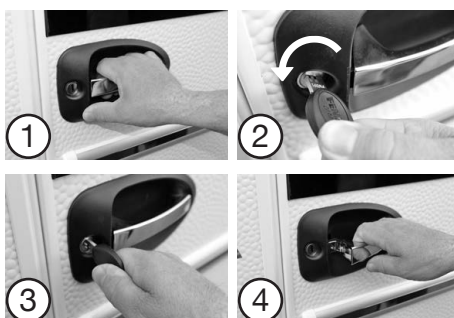

- Fermer la porte d'entrée ①.
- Insérer la clé dans le cylindre de la serrure et tourner dans le sens inverse des aiguilles d'une montre, jusqu'au déclic du verrou au décliquète de manière audible ②.
- Ramener la clé en position centrale et retirer la clé ③.
- En tirant sur la poignée de la porte, contrôler que la porte est fermée correctement ④.

Ouvrir la porte d'entrée de l'intérieur



- Ouvrir la porte d'entrée en tirant sur le long levier de déverrouillage ①.
- Ouvrir la porte à l'aide la poignée intérieure vers l'extérieur ②.

Fermer la porte d'entrée de l'intérieur



Danger d'écrasement !

Ne fermez jamais la porte d'entrée de manière inattentive ou intempestive ! Il existe un danger important de blessures par écrasement !

Évitez d'appuyer simultanément sur le bouton de verrouillage intérieur pendant que vous tirez la poignée de la porte de l'extérieur, ce qui peut sinon bloquer le mécanisme de déverrouillage et endommager la serrure !



- Fermer la porte d'entrée en tirant sur la poignée de fermeture ①.
- Pour verrouiller la porte, appuyer sur le petit levier de verrouillage ②.

Conseils de nettoyage/entretien de l'habillage intérieur de porte

Nettoyer la surface intérieure Softtouch uniquement avec de l'eau ou un chiffon humide sans produit nettoyant. En cas de taches plus importantes, vous pouvez rajouter un peu de nettoyant ménager ou de produit vaisselle doux. N'utilisez en aucun cas du produit dégraissant ou récurant. En cas de doute, tester le produit sur un endroit non visible de la surface intérieure.

Système occultant de la fenêtre



Saisir la réglette du dispositif occultant plissé toujours au milieu et déplacer le store plissé vers le haut ou vers le bas, jusqu'à obtention du degré souhaité de l'assombrissement. Lors du guidage de la réglette, éviter les positions obliques ou les blocages. Relâcher la réglette – le dispositif occultant plissé reste à cette hauteur.



Afin d'éviter des dégâts sur le système occultant de la fenêtre, saisir la réglette du dispositif occultant plissé toujours au milieu.

Afin d'éviter des dégâts sur la vitre de la fenêtre et le dispositif occultant plissé, ne pas descendre entièrement le store occultant lors d'un ensoleillement direct.

Afin d'éviter des dégâts par fatigue du matériau, ne pas laisser le store occultant fermé sur une longue période. Ne s'en servir qu'en cas de besoin.



Porte-moustiquaire (selon modèle / accessoire spécial)



Risques de dégâts par une manipulation erronée !
Afin d'éviter des dégâts, actionner la porte-moustiquaire **uniquement lorsque la porte d'entrée est ouverte ① !**

Si la porte-moustiquaire ③ n'est pas ouverte entièrement, **des dégâts sur la porte-moustiquaire et/ou la porte d'entrée peuvent survenir** lors de la fermeture de la porte d'entrée ② en fonction de la position de la porte-moustiquaire !

Fermer la porte-moustiquaire

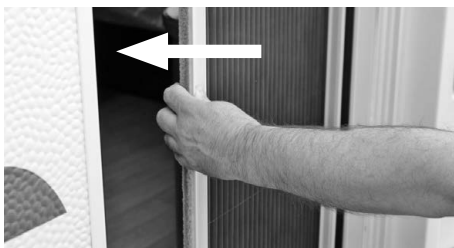

Pour actionner la porte-moustiquaire, saisir toujours la réglette au milieu et tirer sur toute la largeur de l'ouverture de la porte.

La porte-moustiquaire maintient d'elle-même cette position et n'a pas besoin d'être arrêtée séparément.

Lors du guidage de la réglette, éviter les positions obliques ou les blocages.

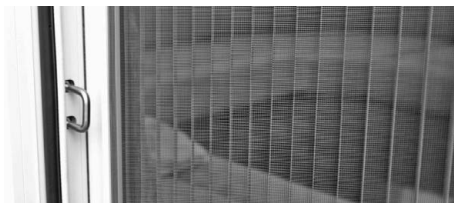

Ouvrir la porte-moustiquaire



Pour actionner la porte-moustiquaire, saisir toujours la réglette au milieu et repousser entièrement sur toute la largeur de l'ouverture de la porte, jusqu'à ce qu'aucun mouvement de la porte-moustiquaire ne soit possible.

La porte-moustiquaire maintient d'elle-même cette position et n'a pas besoin d'être arrêtée séparément.

Lors du guidage de la réglette, éviter les positions obliques ou les blocages.



Afin d'éviter des dégâts par fatigue du matériau, ne pas laisser la porte-moustiquaire fermée pendant une longue période. Ne s'en servir qu'en cas de besoin.



Conseils de nettoyage / d'entretien de la porte-moustiquaire et du dispositif occultant plissé



À l'aide d'un aspirateur(manuel) et à faible puissance d'aspiration, aspirer prudemment la poussière des stores plissés de la porte-moustiquaire et du dispositif occultant plissé de la fenêtre de la porte.

Traiter régulièrement le rail de guidage de la porte-moustiquaire et le dispositif occultant de la fenêtre de la porte avec un spray au silicone pour assurer une meilleure mobilité et pour éviter l'usure.

Le rail de guidage de la moustiquaire doit être nettoyé régulièrement. Des corps étrangers (cailloux, sable etc.) entraînent une usure prématurée pouvant aller jusqu'à la rupture de la corde de guidage.

Ne jamais utiliser de produits liquides (même de l'eau) ou des produits de nettoyage agressifs ! Les stores plissés pourraient sinon être durablement endommagés !

Conseils de nettoyage / d'entretien pour la fenêtre en verre acrylique



Veuillez observer également les conseils donnés au **Chapitre 11 Entretien** de ce manuel d'utilisation (Page 97 – Vitres en verre acrylique).

Instructions de nettoyage général et de soins



Entretien régulièrement les joints en caoutchouc de la porte d'entrée avec du talc !

5.3 Portillon de service

(selon modèle / accessoires personnalisés)

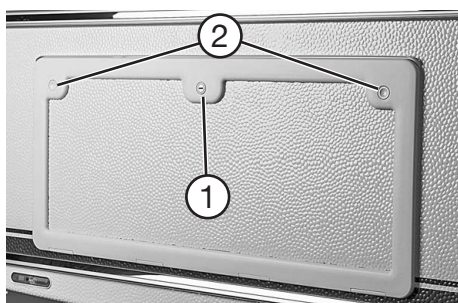

Ouvrir

- Déverrouiller la serrure ① avec la clé.
- Appuyer sur le bouton de verrouillage ② et appuyer légèrement sur le portillon.
- Ouvrir le portillon vers le bas.

Fermer

- Fermer le portillon vers le haut.
- Appuyer sur le portillon en haut à gauche et à droite, afin que toutes les fermetures existantes s'encliquent bien.
- Verrouiller la serrure ① avec la clé.



Une étanchéité durable du portillon n'est alors garantie que si toutes les fermetures cliquent lors de la fermeture. Si le portillon n'est pas fermé de manière correcte, en particulier lors d'arrêt prolongés sans utilisation de la caravane, ceci peut provoquer une déformation durable du portillon.



Entretien régulièrement les joints de la soute garage avec du spray au silicone, afin de garantir de manière durable la bonne maniabilité et la sécurité fonctionnelle de la trappe de service.

Soute garage (en fonction du modèle)



Ouvrir

- Déverrouiller les deux serrures à l'aide de la clé.
- Tirer simultanément les deux poignées de la serrure vers l'extérieur afin d'ouvrir le clapet.

Fermer

- Fermer le clapet.
- Pousser le clapet au niveau des serrures de manière à ce que les fermetures existantes s'encliquètent.
- Verrouiller les deux serrures à l'aide de la clé.



L'étanchéité permanente de la soute garage n'est garantie que si toutes les fermetures s'encliquètent lors de la fermeture. Si le portillon n'est pas fermé de manière correcte, en particulier lors d'arrêt prolongés sans utilisation de la caravane, ceci peut provoquer une déformation durable du portillon.



Entretien régulièrement les joints de la soute garage moyennant du spray au silicone, afin de garantir de manière durable la bonne maniabilité et la sécurité fonctionnelle de la trappe de service.

5.4 Coffre sur flèche

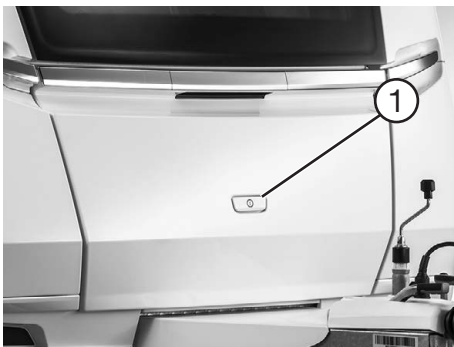

Ouvrir

- Déverrouiller la serrure avec la clé ①.
- Tourner le bouton en saillie dans le sens inverse des aiguilles d'une montre pour déverrouiller et ouvrir le couvercle du coffre sur flèche.



Le couvercle ne doit pas être ouvert ou fermé avec le verrou rotatif à pression. Il y a un risque que le système de fermeture soit endommagé.

Fermer

- Fermer le couvercle du logement de bouteilles.
- Appuyer sur le couvercle au niveau de la poignée légèrement vers le bas de manière à ce que ce dernier enserre le caoutchouc étanche.
- Verrouiller le couvercle en tournant le bouton dans le sens des aiguilles d'une montre.
- Déverrouiller la serrure à l'aide de la clé ①.
- Enfoncer le bouton jusqu'au déclic et arrêter.

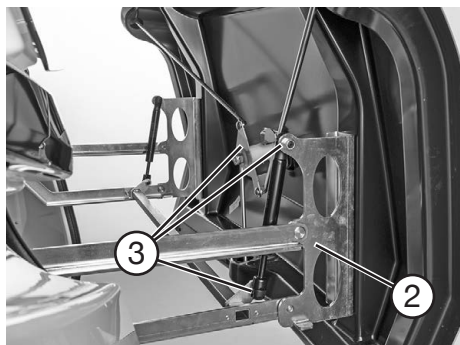

Lors de l'ouverture et de la fermeture du couvercle du logement de bouteilles de gaz, un danger de pincement existe sous l'effet de la garniture à ciseaux ②.

Veiller à observer que le couvercle du coffre sur flèche ne soit pas ouvert ou soit ouvert prudemment si la fenêtre avant est ouverte. A partir d'un certain angle d'ouverture de la fenêtre, une collision peut survenir avec le couvercle du logement du coffre sur flèche pivotant vers le haut.

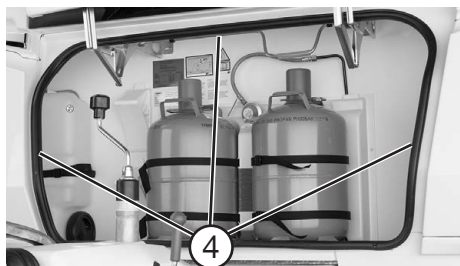

Graisser et huiler régulièrement, ou si nécessaire, la serrure ① / le plateau tournant / la tringlerie de la serrure ③.

Traiter les joints ④ du portillon de service régulièrement avec du spray au silicone.

La manette de la serrure se verrouille dans la position correspondante même lorsque la clé est retirée.

5.5 Toit et longeron du toit (selon modèle / accessoires personnalisés)



Au cas où votre caravane devrait être équipée sur demande ou ultérieurement par votre concessionnaire d'une galerie de toit, observer impérativement les points suivants :

- Il ne faut pas monter sur le toit. Aucune garantie ne peut être prise pour des dégâts en résultant.
- En présence d'humidité et si la surface est mouillée, il existe un danger de glissement/d'accident accru.

La galerie de toit est une caractéristique d'équipement purement esthétique. Ne pas l'utiliser pour un chargement de bagages.

5.6 Barre de l'auvent



La barre de l'auvent est fraisée pour l'introduction de la toile d'auvent à l'arrière / avant à hauteur de la baguette d'ornement.

Selon le modèle et la version, l'affichage peut différer.

5.7 Porte-vélo Pour le montage sur le timon (accessoires personnalisés)



Le comportement de conduite de l'attelage du véhicule se modifie en fonction du chargement du porte-vélos. La vitesse de conduite doit être adaptée à ces exigences.

- Veillez à ce que la charge d'appui maxi autorisée ne soit pas dépassée si le porte-vélos est chargé. Voir pour ceci **Chapitre 2.3**.
- Même en cas d'un chargement optimal du système porteur, la vitesse critique baisse de manière importante.
- Le conducteur du véhicule est responsable de l'état et de la fixation fiable du système porteur ainsi que de la fixation fiable des vélos.
- Même à l'état non chargé, le système porteur doit être immobilisé moyennant les fixations et les courroies existantes.
- Après un court trajet (env. 50 km), contrôler une première fois et ultérieurement le montage et le chargement à intervalles réguliers.
- Veillez à ce que les dispositifs d'éclairage existants ne soient pas entièrement ou partiellement occultés par le chargement.
- La charge limite maximale du système porteur est de 60 kg.



Veillez respecter impérativement les conseils de sécurité des instructions de service jointes du fabricant de l'article.

Lors de virages étroits et de manœuvres, tenez compte du fait que l'angle de braquage maxi VÉHICULE -> Caravane peut être fortement restreint par le porte-vélos et son chargement.



Pour éviter les collisions, nous recommandons de vous faire aider par une sentinelle lorsque vous effectuez des manœuvres en marche arrière ou dans les virages serrés.

5.8 Montage ultérieur du store banne

Lors du choix du store banne, veillez respecter l'espace libre limité entre la lampe de l'auvent et la barre du profil en aluminium de l'auvent sur le pourtour. Sinon, la construction d'un store banne n'est possible que sur le toit.

Si vous préférez monter le store banne sur le toit de la caravane, il convient d'observer que cela n'est pas possible ou de manière restreinte en combinaison avec une galerie de toit.

En cas de doute, veuillez contacter votre concessionnaire Fendt-Caravan.

Par ailleurs pour des raisons de garantie, nous recommandons le montage par une entreprise habilitée.

La largeur totale et la hauteur totale maxi autorisées ne doivent pas être dépassées pour le montage d'un store banne.



Le montage d'un store banne peut influencer négativement le comportement de suivi/de conduite de la caravane.

6.1 Portes, portillons, tiroirs et caches**Tiroirs et portes de meubles avec Pushlock (bouton-poussoir d'arrêt)****Ouvrir**

- Appuyer sur Pushlock (bouton-poussoir d'arrêt) jusqu'à ce que le bouton sorte.
- Tirer sur le bouton ou sur la poignée jusqu'à ce que le tiroir sorte ou le clapet ou bien la porte s'ouvre.

Fermer

- Pousser le tiroir ou le portillon au niveau du bouton ou fermer.
- Appuyer sur Pushlock (bouton-poussoir d'arrêt) jusqu'à ce que le bouton cliquette et que le tiroir ou la porte soit immobilisé.



Avant le départ, fermer correctement tous les portillons et les portes. Une chute intempestive d'objets est ainsi évitée.

**Tiroir de cuisine avec rappel automatique (selon modèle)**

Veillez impérativement respecter la capacité de charge maximale de 10 kg par tiroir, ainsi que pour le tiroir à pharmacie (**en fonction du modèle**).

Aucune garantie ne peut être prise pour des dégâts résultant d'une sollicitation excessive.

**Portes des toilettes/douches**

Ne pas accrocher de peignoirs ou de serviettes mouillés au crochet de la porte des toilettes/douches. L'humidité peut pénétrer par les trous ultrafins des films auto-adhésifs décoratifs dans la structure du bois et causer un décollement partiel du film auto-adhésif.

6.2 Transformation de la dînette en couchette

Pour la plupart des caravanes, les dînettes peuvent être transformées au besoin en couchette

Conseils d'utilisation générale à respecter lors de la transformation :

- Retirer les matelas et coussins.
- Desserrer le verrouillage du piètement de la table colonne ou du pied de table.
- Abaisser le piètement de table ou poser la table pliante sur les listeaux prévus à cet effet des banquettes.
- Répartir les matelas et les coussins conformément aux esquisses.



Positionner la table abaissée au milieu de la dînette. Ne pas laisser en position de transport/de conduite.



Lors de la transformation en lit, ne pas poser directement les coussins sur la surface de la table. Risque de rayures et de formation de traces d'humidité par l'eau de condensation. Nous recommandons une surface absorbante (par ex. serviette éponge ou serviette en coton).

Veiller à la fixation correcte du plateau de la table, des banquettes et des rallonges ainsi que des coussins pour que rien ne se renverse.



Dans certaines configurations de caravane, les coussins et/ou les matelas ne sont pas nécessaire pour la transformation en couchette.

Uniquement la version en tissu « Valencia » :

Au lieu des coussins de dossier, les coussins d'appoint fournis sont nécessaires pour la transformation du lit.

Pendant le trajet, la tablette de bureau doit être mise en position abaissée et sécurisée à l'aide des sangles prévues à cet effet sur la banquette.

Utilisation des variantes de piétements de tables

Télescopiques autonomes avec levier (selon du modèle)

Maniement

- Tournez le levier de 180° afin de desserrer ou de fixer le frein.
- La table est fixable en position haute et basse.

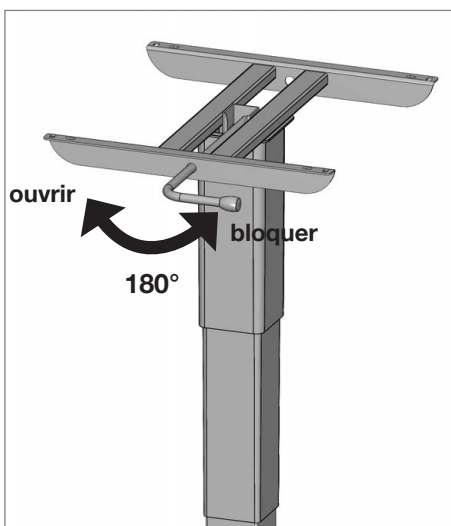

Le pied de table n'est pas réglable en hauteur en continu – uniquement en position haute et en position basse, par contre le piètement de table peut être réglé en continu d'environ 100mm dans la position haute.



En cas de forte sollicitation unilatérale, par exemple en cas de chute ou de glissement dans la caravane si la fixation n'est pas correcte pendant le trajet, le pied de la table peut se déformer.



Transformation de la dînette ronde en couchette (APERÒ / BIANCO / TENDENZA / VISION / LARIMAR / TIFFANY)



Dans le cas de certains plans d'ensemble de caravanes (par ex. voitures larges), des coussins de complément supplémentaires (*), qui sont nécessaires pour la transformation en lit sont joints séparément.



Transformation de la dînette ronde en couchette (DIAMANT)



Les coussinets de compensation (*) ne sont nécessaires que pour la conversion en plan de couchage et sont rangés en position assise.

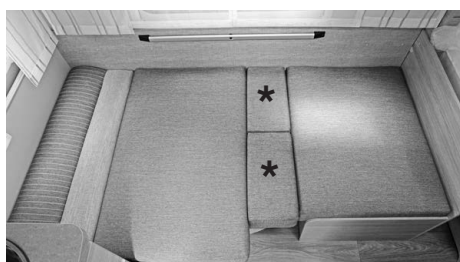

Transformation de la dînette en couchette (390 FHS)



Les coussinets de compensation (*) ne sont nécessaires que pour la conversion en plan de couchage et sont rangés en position assise.



Transformation de la dînette (Dinette) en couchette (515 SGE, 495 SFE)

- Replier le pied d'appui articulé et poser le plateau de la table sur les lattes prévues.
- Déplier l'étrier d'appui ①.
- Disposer les coussins conformément au schéma ci-joint.

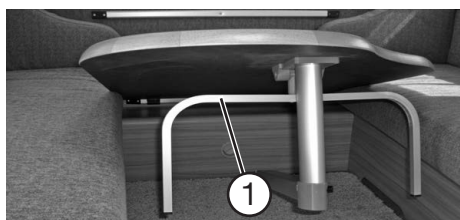

(465 TG / 465 SFH / 495 SG / 550 SD)

- Abaisser le piètement de la table
- Disposer les coussins conformément au schéma ci-joint.



Extension de la banquette comme repose-pieds (Accessoires spéciaux - uniquement 465 SFH)

- Desserrer le bouton de verrouillage de la partie latérale du banc.
- Replier la partie latérale du banc vers le haut et déployer la planche d'appui jusqu'à ce qu'elle s'enclenche en place.
- Poser un rembourrage supplémentaire.
- Pour replier la planche d'appui et la partie latérale du banc, appuyez sur le levier du mécanisme de verrouillage et remettre l'extension dans sa position initiale.



Avec l'extension du banc, la largeur de passage de la porte d'entrée et donc aussi de la voie d'évacuation est réduite.



Transformation de la dinette ronde centrale en couchette (560 SKM)



Les coussinets de compensation (*) ne sont nécessaires que pour la conversion en plan de couchage et sont rangés en position assise.



Transformation de la dinette centrale en couchette (495 SKM / 515 SKM / 550 KMG)

- Replier le pied d'appui de l'articulation et placer la table sur les bandes de soutien entre les bancs.
- Disposer le rembourrage comme indiqué sur le dessin ci-contre.



Les coussinets de compensation (*) ne sont nécessaires que pour la conversion en plan de couchage et sont rangés en position assise.



Transformation de la dinette centrale en couchette (515 SKF)

- Replier le pied d'appui de l'articulation et placer la table sur les bandes de soutien entre les bancs.
- Déplier les pieds d'appui de la pièce de compensation du banc ① et placer ceux-ci entre les bancs devant la table.
- Disposer le rembourrage comme indiqué sur le dessin ci-contre.

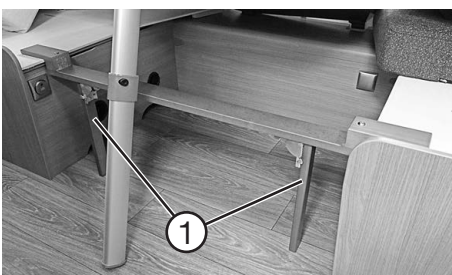

Les coussinets de compensation (*) ne sont nécessaires que pour la conversion en plan de couchage et sont rangés en position assise.



(550 SKM / 515 SGD)

- Replier le pied d'appui de l'articulation et placer la table sur les bandes de soutien entre les bancs.
- Disposer le rembourrage comme indiqué sur le dessin ci-contre.



Transformation divan salon en couchette

- L'appuie-tête (selon du modèle).



- Soulever la surface d'assise au niveau de l'encastrement jusqu'à ce que la ferrure oscillo-battante cliquette le verrouillage et tirer vers l'avant.



Transformation divan salon de couchette en position de siège

- Lever la couchette vers le haut au niveau de l'encastrement jusqu'à ce que la ferrure oscillo-battante s'encliquette de manière audible.



- Appuyer sur la surface d'assise vers le bas et pousser simultanément vers l'arrière.
- Poser l'appuie-tête sur la position prévue.



Tabouret pliant (selon modèle / variante pays / accessoire spécial)



Le tabouret pliant a une capacité de charge maximale de 130 kg.



Appoint de lit avec caillebotis extractible (Accessoires spéciaux / uniquement plans de lit individuels)



Les deux coussins d'appoint peuvent être réunis à l'aide d'une fermeture éclair.



Lit rabattable (BIANCO 515 SKF)



Actionner le sommier uniquement depuis le côté intérieur du véhicule et avec les matelas empilés l'un sur l'autre.

Pour ouvrir : saisir le sommier par sa boucle et le tirer vers le haut jusqu'à ce qu'il s'enclenche dans la position voulue.

Pour fermer : tirer brièvement sur la boucle du sommier jusqu'à ce que le verrouillage se desserre, puis le poser.

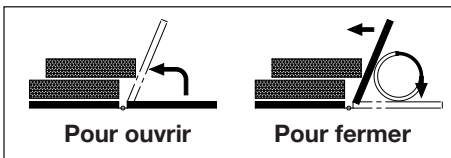

Lit à tête relevable (TENDENZA 560 SFDW, 650 SFD)

- Pour régler le sommier à lattes, soulever la tête de lit du matelas et amener le sommier à lattes dans la position souhaitée.
- Pour revenir en position couchée, le sommier à lattes doit d'abord être déverrouillé en position haute.

Photos non contractuelles !

6.3 Lits superposés (560 SKM)



Version selon le modèle



La charge maximale du lit supérieur superposé est de 75 kg.



Si des petits enfants couchent dans les lits en hauteur, veuillez à éviter toute chute. Ne laissez jamais des enfants en bas âge tout seuls dans la caravane.



Pour les enfants en bas âge jusqu'à six ans, l'utilisation du lit supérieur n'est pas autorisée. Respectez notre pictogramme de sécurité !

6.3.1 Lits superposés pour les modèles avec portillon arrière/soute arrière (495 SKM, 515 SKM, 515 SKF, 550 SKM, 550 KMG)



La charge maximale du lit supérieur superposé est de 75 kg.



Si des petits enfants couchent dans les lits en hauteur, veuillez à éviter toute chute. Ne laissez jamais des enfants en bas âge tout seuls dans la caravane.



Pour les enfants en bas âge jusqu'à six ans, l'utilisation du lit supérieur n'est pas autorisée. Respectez notre pictogramme de sécurité !



Le lit superposé inférieur peut être replié. Veillez à une fixation fiable à gauche et à droite à l'aide des boutons Tenax. Cet espace peut être également utilisé en relation avec les rails/oielets d'attache (**en fonction du modèle**) et le grand clapet extérieur en tant que garage arrière.

Déplacement des oielets d'arrimage (en fonction du modèle)

- Tourner l'oielet d'arrimage dans le sens inverse des aiguilles d'une montre d'un demi-tour et le pousser dans le rail d'arrimage à la position désirée.
- Puis tourner l'oielet d'arrimage d'un demi-tour dans le sens des aiguilles d'une montre. L'oielet d'arrimage est maintenant à nouveau ancré dans le rail d'arrimage.



Avant le début du trajet, toujours contrôler l'assise correcte des oielets d'arrimage.

Le conducteur/propriétaire du véhicule est responsable d'assurer la sécurité correcte des charges transportées dans le garage arrière. Utilisez pour ceci si possible des systèmes de courroie de serrage autorisés.

Ne jamais utiliser des expandeurs en caoutchouc. Pensez ici aux forces de dynamique de conduite extrêmement élevées, qui peuvent survenir lors de situations dangereuses ainsi que lors de freinages complets.

Respectez impérativement les conseils pour le chargement correct et pour la charge d'appui donnés au **chapitre 2.3 dans ce cahier de service**.

Veillez observer: Avec une charge arrière croissante, le comportement de conduite et de freinage deviennent mauvais.



Lors du rangement de vélos, il peut être nécessaire de démonter les roues avant. Pour la fixation de la fourche et la protection du revêtement de sol en PVC, nous recommandons d'utiliser un support au sol spécial supplémentaire (**accessoire spécial**).



Le lit superposé supérieur des modèles précités est également repliable.



Lors de la montée et de la descente du lit superposé supérieur, il y a un danger de pincement et de meurtrissure.

En position dépliée, le lit superposé supérieur doit être fixé avec la ceinture prévue à cet effet.

Pendant les déplacements, le lit superposé supérieur doit se trouver en position abaissée.

Avant de commencer les déplacements, abaisser le lit superposé supérieur et le poser sur le côté droit dans le sens de la marche au moyen d'une bande Tenax® à l'emplacement prévu.

Pour les modèles 515 SKF et 720 SKDW, l'échelle doit être solidement fixée à l'emplacement prévu pendant la conduite.

6.4 Fenêtres



Vous trouverez des informations utiles concernant la manipulation et l'entretien au chapitre Fenêtres dans le manuel d'utilisation séparé du fabricant d'appareils/d'articles Dometic .

Lors de différences de températures importantes, une légère buée générée par l'eau de condensation peut se former entre le double vitrage en verre acrylique. Toutefois, la vitre est construite de manière à ce que le condensat s'évapore de lui-même en cas de températures extérieures montantes ou lors de l'adaptation des différentes zones climatiques. Lors de ce phénomène physique explicable, un défaut de la vitre est exclu.



Risque de dommages dus à l'accumulation de chaleur entre le store et la vitre !

En cas de fort rayonnement solaire, vous ne devez baisser le store occultant qu'aux deux tiers seulement.



Vous trouverez des informations utiles concernant la manipulation et l'entretien au chapitre Stores à enrouleur dans le manuel d'utilisation séparé du fabricant d'appareils/d'articles Dometic .



Risque de dommages dus à l'accumulation de chaleur entre le store et la vitre !

En cas de fort rayonnement solaire, vous ne devez baisser le store occultant qu'aux deux tiers seulement.

Risque de dommages

- Ne lâchez jamais le cordon du store d'occultation.
- Tirez le store d'occultation et le store de protection contre les insectes avec la poignée à la position d'ouverture souhaitée.
- Ne gardez pas le store fermé pendant une période prolongée afin d'éviter la détérioration des matériaux.

6.5 Lanterneaux



Vous trouverez des informations utiles concernant la manipulation et l'entretien au chapitre Lanterneaux et aération dans le manuel d'utilisation séparé du fabricant d'appareils/d'articles Dometic .



Risque de dommages dus à l'accumulation de chaleur entre le store et la vitre !

En cas de fort rayonnement solaire, vous ne devez baisser le store occultant qu'aux deux tiers seulement.

7. Installations électriques

7.1 Consignes de sécurité

Les installations électriques des caravanes Fendt ont été conçues conformément aux prescriptions et aux normes en vigueur.

Veiller à :

- Ne pas retirer les consignes de sécurité et les mises en garde des éléments électriques.
- Ne pas utiliser les espaces dédiés aux installations électriques comme les boîtes à fusibles, alimentations électriques comme espace de rangement.
- Les travaux sur l'installation électrique ne doivent être effectués que par des ateliers spécialisés agréés.
- **Dans le cas où votre caravane dispose d'une batterie: Risque de dommages dus à l'accumulation de chaleur entre le store et la vitre !**
En cas de fort rayonnement solaire, vous ne devez baisser le store occultant qu'aux deux tiers seulement.
- Avant le branchement ou le débranchement de la batterie, éteindre tous les consommateurs 12V.

7.2 Alimentation électrique



La caravane est alimentée électriquement grâce aux branchement suivants

- Alimentation secteur 230V 50 Hz.
 - Via le véhicule tracteur par le biais de la connexion au connecteur à 13 pôles (ampleur fonctionnelle restreinte)
 - Par une batterie auxiliaire intégrée (commande spécial). Tous les consommateurs 12V de série tels que l'éclairage, l'alimentation d'eau etc. sont disponibles. De même, le réfrigérateur à compresseur, mais pas le réfrigérateur à absorption. Vous trouverez de plus amples informations à ce sujet au **chapitre 9.4, page 88**.
- L'installation 230V est protégée par un disjoncteur bipolaire 13A ④, qui se trouve dans la penderie. (A l'exception des appareils spéciaux tels que l'Ultraheat, le chauffe-eau, etc.). Dans ce cas de figure, un disjoncteur supplémentaire bipolaire 13 ou 16A est installé ③.



Les raccords de la visserie du tableau électrique ainsi que la fixation du câble d'alimentation doivent faire l'objet d'une inspection annuelle par un professionnel et resserrés si nécessaire.

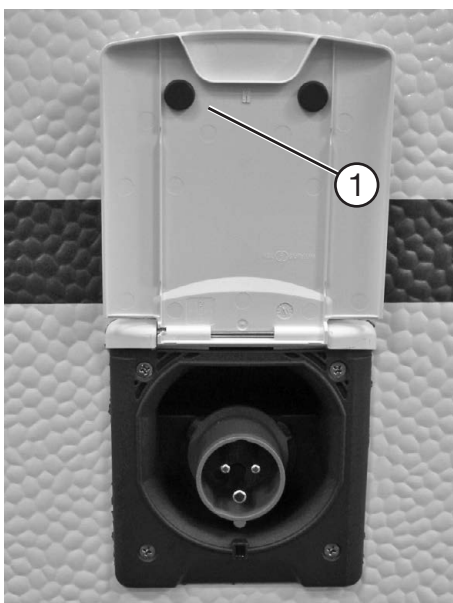

L'interrupteur différentiel FI doit être régulièrement contrôlé en actionnant la touche de contrôle.

Alimentation par le secteur

L'alimentation de la caravane est effectuée via le connecteur d'alimentation 230V homologué CEE au niveau de la paroi latérale du véhicule.

Raccordement

- Désenclencher le disjoncteur ④ en enfonçant l'interrupteur à bascule ③.
- Saisir en bas le cache de la prise externe ① et le rabattre vers le haut.
- Dérouler entièrement le câble de raccordement et insérer le connecteur CEE ②.
- Réenclencher le disjoncteur ④.

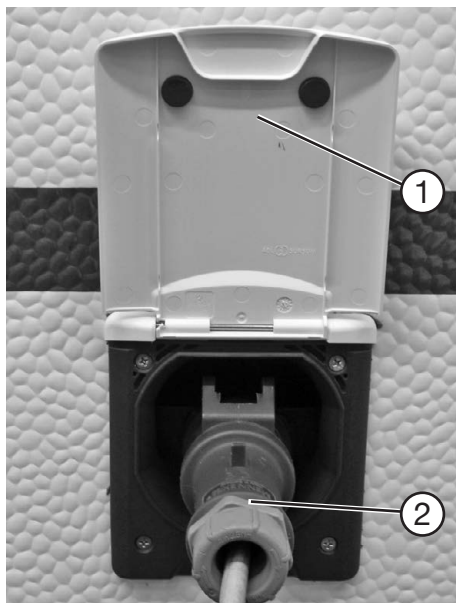

Photos non contractuelles !

Couper la connexion

- Désenclencher le disjoncteur ④ en enfonçant l'interrupteur à bascule ③.
- Retirer le connecteur d'alimentation homologué CEE ②
- Rabattre le clapet ① vers le bas.

Les points suivants s'appliquent à l'alimentation par le secteur

- Pour le branchement sur un réseau 230V, n'utiliser qu'un câble de raccordement 3 x 2,5 mm² d'une longueur maxi de 25 m avec connecteur CEE et raccord.



Pendant l'alimentation électrique avec un câble sur enrouleur, celui-ci **doit** être complètement déroulé, étant donné qu'une induction peut être générée par réchauffement - jusqu'à incendie du câble.

- Le secteur 230V dans la caravane est conçu pour une puissance absorbée totale de 2900 watts. Lors du raccordement de consommateurs supplémentaires tels que le chauffe-eau etc, et en prenant en compte les appareils se trouvant en cours d'exploitation tels que le réfrigérateur, le therme, etc, il convient de veiller à ce que cette valeur de puissance ne soit pas dépassée.



Veillez respecter le mode d'utilisation séparé du fabricant d'appareils/d'articles  Dometic .





Protection de surtension (uniquement accessoires spéciaux ou selon modèle)



Veillez respecter le mode d'utilisation séparé du fabricant d'appareils/d'articles  Dometic .

Assignation des fusibles des alimentations électriques (uniquement séries APERO / BIANCO / VISION / TIFFANY S. / LARIMAR)

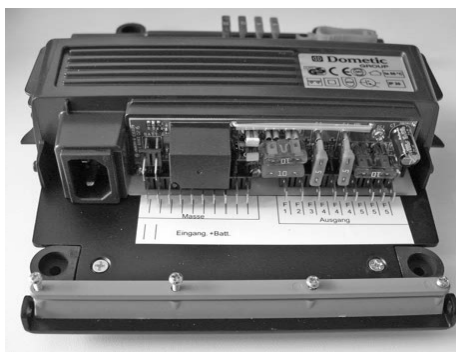

La photo monte l'appareil sans habillage.



Veillez respecter également le plan de connexion séparé pour l'alimentation électrique 12 V.



En fonction du modèle, l'assignation des fusibles peut être différente de l'équipement existant en réalité.



Les fusibles du bloc d'alimentation et de commutation ne doivent en aucun cas être remplacés par des fusibles avec un socle erroné ou un ampérage supérieur.

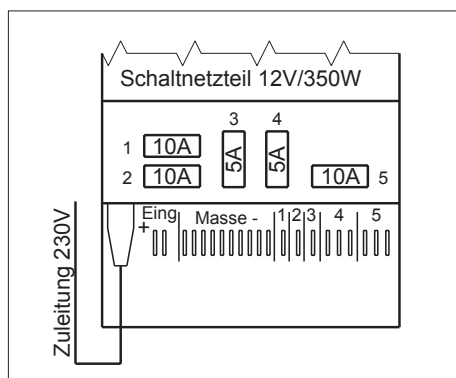

Photos non contractuelles !

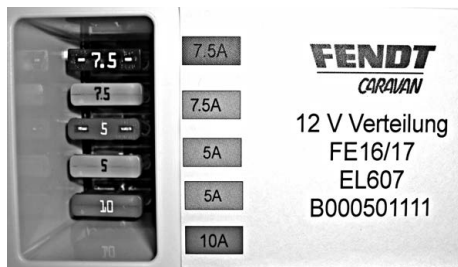

Boîte de commutation et assignation des fusibles (uniquement série TENDENZA / DIAMANT)

L'assignation des fusibles se présente comme suit (de gauche à droite)

1. Circuit électrique A / 10A
3. Circuit électrique C / 5A
4. Circuit électrique D / 5A
5. Circuit électrique E / 7,5A
6. Circuit électrique F / 7,5A



Veillez respecter également le plan de connexion séparé pour l'alimentation électrique 12V.

Vous trouvez d'autres informations sur les différents circuits électriques au **chapitre suivant 7.4 Système de contrôle d'éclairage**.

Le fusible 10A pour le 2ème circuit B et pour le 7ème circuit G se trouve sous le revêtement du boîtier de commutation.

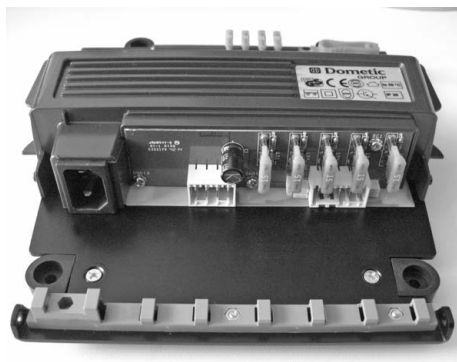

La photo montre l'appareil sans habillage.
Photos non contractuelles !

Les fusibles dans le tableau électrique servent à la protection de l'alimentation de la boîte de distribution.



Les fusibles du bloc d'alimentation et de commutation ainsi que du boîtier de commutation ne doivent en aucun cas être remplacés par des fusibles avec un socle erroné ou un ampérage supérieur.



En fonction du modèle, l'assignation des fusibles peut être différent de l'équipement existant en réalité.

7.3 Éléments de commande, commutateurs, prises bloc cuisine (uniquement pour APERO / BIANCO / VISION / LARIMAR/ TIFFANY)

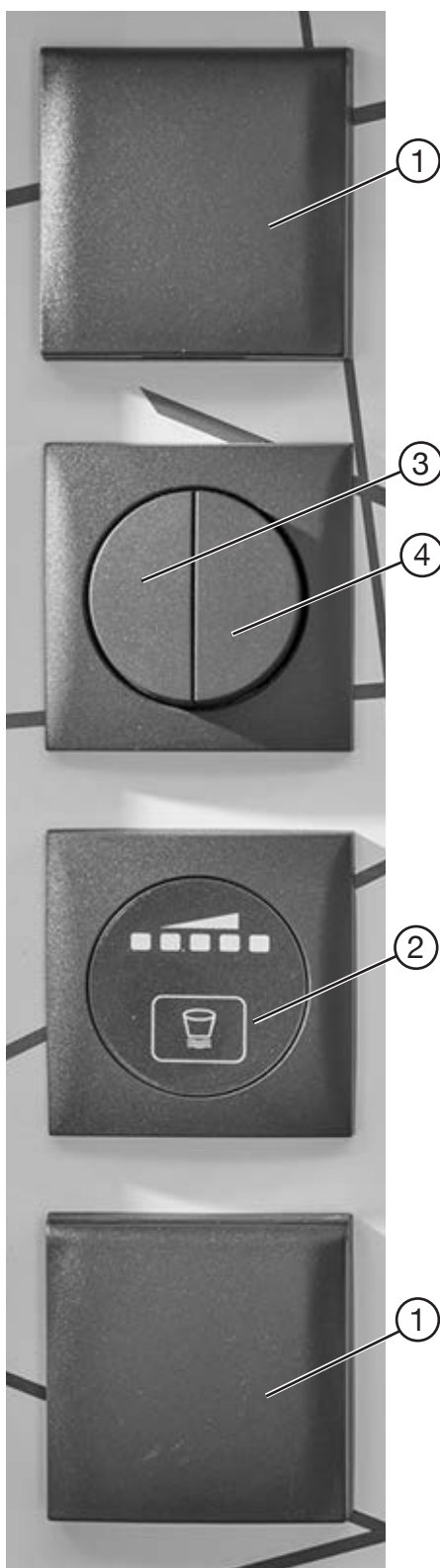

- ① Prises 230V
- ② Afficheur du niveau de remplissage du réservoir d'eau propre
- ③ Eclairage indirect 12V
- ④ Eclairage du plan de travail

Photos non contractuelles !

7.4 Système de commande d'éclairage avec tableau de commutation/ tableau tactile/commande Bluetooth (TENDEZZA / DIAMANT)

Le système se compose d'une électronique de commande, d'un panneau de commande avec champ de touches et en fonction du modèle/de l'implantation de plusieurs champs de commande externes. Ceci permet - en fonction de l'équipement de série - de commander différentes lampes, divers consommateurs 12 V/230 V, ainsi que certains indicateurs de remplissage/consommation.

Panneau de commande maître pour le système d'éclairage et l'affichage du niveau de remplissage

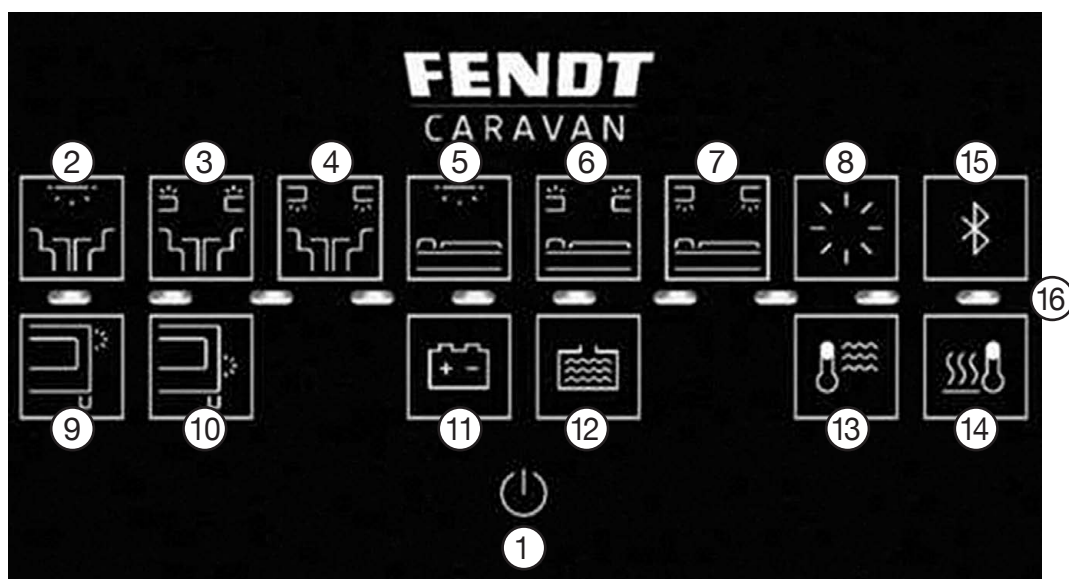

Description des touches / bandeau LED

- | | |
|--|---|
| ① Interrupteur principal avec affichage LED | ⑧ Éclairage compartiment bar/commod /socle banc |
| ② Commutation/tamisage ciel étoilé habitacle | ⑨ Commutation lampe de l'auvent |
| ③ Commutation/tamisage bandeau LED coffre de rangement du toit en haut/plafonnier ambiance habitacle | ⑩ Commutation/tamisage de l'éclairage rail du store banne / de l'éclairage ambiance de l'auvent |
| ④ Commutation bandeau LED coffre de rangement du toit en bas/rayonnages angulaires-habitacle | ⑪ Gestion de la batterie (en fonction du modèle/ de la série / accessoire spécial) |
| ⑤ Commutation/tamisage plafonnier ou bandeau LED - chambre à coucher | ⑫ Niveau de remplissage du réservoir d'eau propre |
| ⑥ Commutation/tamisage bandeau LED coffre de rangement du toit en haut/plafonnier ambiance chambre à coucher | ⑬ Chauffe-eau électrique/therme avec affichage LED (en fonction du modèle/de la série) |
| ⑦ Commutation bandeau LED coffre de rangement du toit en bas - chambre à coucher | ⑭ Chauffage électrique du sol avec affichage LED (en fonction du modèle/accessoire spécial) |
| | ⑮ Connexion Bluetooth |
| | ⑯ Bandeau LED (affichage du niveau de remplissage) |



La pression simultanée (> 1 seconde) des touches 11 et 12 coupe la connexion Bluetooth existante avec l'application Fendt Caravan Connect. La coupure est confirmée par un bref clignotement du bandeau LED.

Description des touches



① Interrupteur principal avec affichage LED

En appuyant brièvement sur le bouton « Interrupteur principal », tous les circuits d'éclairage (D, E, F) s'éteignent. Le statut des circuits d'éclairage est sauvegardé lors du désenclenchement de l'interrupteur principal. Un nouvel actionnement de l'interrupteur principal enclenche à nouveau les circuits d'éclairage (D, E, F). Les circuits « équilibrage de la température au sol 230V » et « chauffe-eau/therme 230V » ne sont pas automatiquement désactivés.

Tant qu'il n'y a pas eu d'interruption de l'alimentation en tension, le même état de commutation des consommateurs est rétabli. Un appui prolongé sur l'interrupteur principal (> 3 secondes) met hors tension les circuits d'éclairage (C à F), les circuits de température au sol et de chauffe-eau/therme, ainsi que les circuits de fusibles A et B.

Un actionnement de la touche  pour un laps de temps d'env. 9 secondes a pour effet que tous les circuits de fusibles (A à E) sont enclenchés.



② Commutation/tamisage ciel étoilé habitacle

L'actionnement bref de cette touche permet d'allumer et d'éteindre le plafonnier dans l'habitacle. Un actionnement prolongé de la touche active le réglage de l'intensité lumineuse de cette lampe.



③ Commutation/tamisage bandeau LED coffre de rangement du toit en haut plafonnier ambiance habitacle

Un bref actionnement de la touche permet d'allumer et d'éteindre le bandeau LED supérieur du coffre de rangement du toit ou l'éclairage ambiance du plafonnier dans l'habitacle. Un actionnement prolongé de la touche active le réglage de l'intensité lumineuse de cette lampe.



④ Commutation bandeau LED coffre de rangement du toit en bas/rayonnages angulaires- habitacle

L'actionnement de cette touche permet d'allumer et d'éteindre le bandeau LED.



⑤ Commutation/tamisage plafonnier ou bandeau LED – chambre à coucher (en fonction du pla / modèle/variante pays)

L'actionnement bref de cette touche permet d'allumer et d'éteindre le plafonnier dans chambre à coucher. Un actionnement prolongé de la touche active le réglage de l'intensité lumineuse de cette lampe. Cette touche n'est pas prévue pour l'éclairage du climatiseur.



- ⑥ **Commutation/tamisage bandeau LED coffre de rangement du toit en haut/plafonnier ambiance – chambre à coucher**
(en fonction du plan/modèle /variante pays)

Un bref actionnement de la touche permet d'allumer et d'éteindre le bandeau LED supérieur du coffre de rangement du toit ou l'éclairage ambiance du plafonnier dans l'habitacle. Un actionnement prolongé de la touche active le réglage de l'intensité lumineuse de cette lampe.



- ⑦ **Commutation bandeau LED coffre de rangement du toit en bas – chambre à coucher**

L'actionnement de cette touche permet d'allumer et d'éteindre le bandeau LED.



- ⑧ **Éclairage compartiment bar/commode/socle banc**
(en fonction du plan/modèle/variante pays)

L'actionnement de cette touche permet d'allumer et d'éteindre l'éclairage du compartiment bar ou de la commode ou bien du socle banc.



- ⑨ **Commutation lampe de l'auvent**

L'actionnement de cette touche permet d'allumer et d'éteindre la lampe extérieure.



- ⑩ **Commutation/tamisage Éclairage Rail du store banne/ lampe d'auvent Ambiance**

L'actionnement de cette touche permet d'allumer ou d'éteindre le bandeau LED du rail du store banne ou l'éclairage de l'auvent en bas. Un actionnement prolongé de la touche active le réglage de l'intensité lumineuse de ces lampes.



- ⑪ **Gestion de la batterie (en fonction du modèle/de la série/ accessoire spécial)**

Lorsque vous appuyez sur cette touche, l'état actuel de la batterie est indiqué par un bandeau LED ⑩ lumineux. Lorsque l'état de charge de la batterie est très bas, la LED extérieure gauche du bandeau lumineux se met à clignoter.



La température de la batterie ne doit pas dépasser 50 °C.



⑫ Affichage du niveau de remplissage du réservoir d'eau propre

Lorsque vous appuyez sur cette touche, le niveau de remplissage du réservoir d'eau propre est indiqué par un bandeau LED ⑬. Lorsque le niveau du réservoir d'eau propre est très bas, la LED extérieure gauche du bandeaux lumineux se met à clignoter.



Afin d'obtenir un statut de remplissage pertinent, orientez la caravane à l'horizontale.



⑬ Chauffe-eau / therme avec affichage LED (en fonction du modèle/de la série)

L'actionnement de cette touche permet d'allumer et d'éteindre le préparateur d'eau chaude. Si l'appareil est enclenché, ceci est signalisé par une LED lumineuse.

L'actionnement de l'interrupteur principal (> 3 sec.) permet d'éteindre également le préparateur d'eau chaude.



Sur les véhicules équipés d'un chauffage combiné ou d'un chauffage Alde-WW (**en fonction du modèle/accessoires spéciaux**), l'interrupteur est sans fonction bien que la LED de contrôle soit allumée.



⑭ Chauffage électrique du sol avec affichage LED (en fonction du modèle/accessoire spécial)

L'actionnement de cette touche permet d'allumer et d'éteindre le chauffage au sol. Si ce dernier est enclenché, cet état est signalisé par une LED lumineuse.

Lors de la désactivation de l'alimentation électrique via un actionnement prolongé de l'interrupteur principal (> 3 sec.), le chauffage au sol est également désenclenché.



Les préparateurs d'eau chaude ⑬ et le chauffage au sol sont des appareils 230 V. En l'absence de raccordement secteur / borne d'alimentation, ces appareils ne peuvent être enclenchés.



⑮ Connexion Bluetooth



16 Bandeau LED (indicateur de niveau de remplissage à 10 LED)



Réservoir d'eau propre

En appuyant sur cette touche (12), le niveau de remplissage du réservoir d'eau propre s'affiche sur 5 niveaux au total.

- La LED de gauche clignote : très faible quantité d'eau ou vide
- Les LED 1 à 3 s'éclairent : Niveau de remplissage env. 25 %
- Les LED 1 à 5 s'éclairent : Niveau de remplissage env. 50 %
- Les LED 1 à 7 s'éclairent : Niveau de remplissage env. 75 %
- Les LED 1 à 10 s'éclairent : Niveau de remplissage >75 %

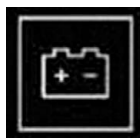

Gestion de la batterie

(en fonction du modèle/de la série/accessoire spécial)

En appuyant sur cette touche (11), le niveau de remplissage de la batterie de bord s'affiche en incréments de 10 %.



En cas de montage en usine d'une batterie Li-FE, la tension actuelle de la batterie peut être consultée via l'application smartphone du fabricant de la batterie. Pour cela, une connexion Bluetooth est nécessaire. Reportez-vous également à ce sujet au mode d'emploi du fabricant de la batterie, joint séparément.

Tension de batterie	État de charge env.	LED
< 11,5V	0 %	La première clignote
11,5V à 11,7V	10 %	1
11,8V	20 %	2
11,9V à 12,0V	30 %	3
12,1V	40 %	4
12,2V	50 %	5
12,3V	60 %	6
12,4V	70 %	7
12,5V	80%	8
12,6V	90%	9
>= 12,7V	100%	10

Brève description des circuits de commutation/fusibles (en fonction du modèle/accessoire spécial)

A	Pompe submersible réservoir d'eau propre, WC, div. prises 12V, prise USB
B	Chauffage combiné, ventilateur, antenne, réfrigérateur, multimédia, module GSM-LTE
C	Éclairage cabinet de toilette et cuisine
D	Éclairage chambre à coucher, rayonnage angulaire, bandeaux LED divers
E	Éclairage habitacle, rayonnage angulaire, compartiment bar, socle banc, divers bandeaux LED
F	Lampe d'auvent, éclairage du store banne, prise de courant de l'auvent
G	Le fusible G protège les circuits qui sont commutés sur la batterie lorsqu'il n'y a pas de borne d'alimentation de 230 V (chauffage combiné, radio plus permanent, réfrigérateur à compresseur, module LTE-GSM, courant de commande du réfrigérateur à absorption).

Description panneau de commande externe (interrupteur multiple) chambre à coucher (en fonction du plan / modèle / variante pays)

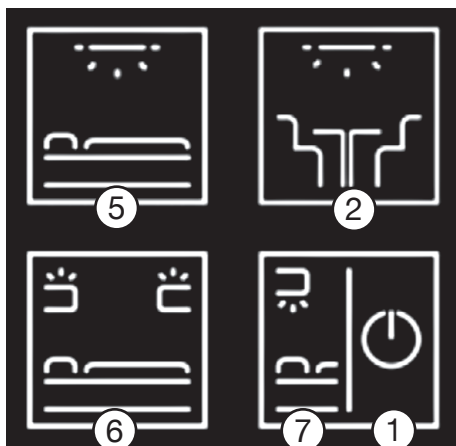

- ① Interrupteur principal (maintenir enfoncé 3 secondes !)
- ② Commutation/tamisage ciel étoilé habitacle
- ⑤ Commutation/tamisage plafonnier ou bandeau LED – chambre à coucher (en fonction du plan / modèle / variante pays)
- ⑥ Commutation/tamisage bandeau LED coffre de rangement du toit en haut / plafonnier ambiance – chambre à coucher (en fonction du plan / modèle / variante pays)
- ⑦ Bandeau LED coffre de rangement du toit en bas – chambre à coucher

① Interrupteur principal

Un actionnement prolongé (> 3 sec.) de cette touche éteint tous les circuits d'éclairage enclenchés (D,E;F) dans l'habitacle et la chambre à coucher. - Les consommateurs 230V (therme/chauffe-eau, chauffage au sol) ne sont pas éteints.

Le relais de commutation principal et donc les circuits de sécurité A, B et C restent également activés. Il n'est pas possible de réactiver l'état de l'éclairage avec cette touche, comme c'est le cas avec l'interrupteur principal du panneau de commande maître.

② Commutation/tamisage ciel étoilé habitacle

L'actionnement bref de cette touche permet d'allumer et d'éteindre le plafonnier dans l'habitacle. Un actionnement prolongé de la touche active le réglage de l'intensité lumineuse de cette lampe.

⑤ Commutation/tamisage plafonnier ou bandeau LED – chambre à coucher (en fonction du plan/modèle/variante pays)

L'actionnement bref de cette touche permet d'allumer et d'éteindre le plafonnier dans chambre à coucher. Un actionnement prolongé de la touche active le réglage de l'intensité lumineuse de cette lampe. Cette touche n'est pas prévue pour l'éclairage du climatiseur.

⑥ Commutation/tamisage bandeau LED coffre de rangement du toit en haut/plafonnier ambiance bleu – chambre à coucher (en fonction du plan/modèle/variante pays)

Un bref actionnement de la touche permet d'allumer et d'éteindre le bandeau LED supérieur du coffre de rangement du toit ou l'éclairage ambiance du plafonnier dans la chambre à coucher. Un actionnement prolongé de la touche active le réglage de l'intensité lumineuse de cette lampe.

⑦ Commutation bandeau LED coffre de rangement du toit en bas – chambre à coucher

L'actionnement de cette touche permet d'allumer et d'éteindre le bandeau LED.

Description panneau de commande externe (interrupteur multiple) éclairage extérieur (en fonction du plan / modèle / variante pays)

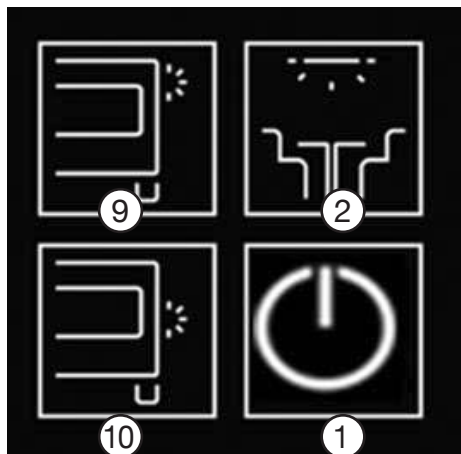

- ① Interrupteur principal
- ② Commutation/tamisage ciel étoilé habitacle
- ⑨ Commutation lampe de l'auvent
- ⑩ Commutation/tamisage de l'éclairage rail du store banne / de l'ambiance de l'éclairage de l'auvent

① Interrupteur principal

En appuyant brièvement sur la touche « Interrupteur principal », tous les circuits d'éclairage (D, E, F) s'éteignent. Le statut des circuits d'éclairage est sauvegardé lors du désenclenchement de l'interrupteur principal. Un actionnement répété de l'interrupteur principal enclenche à nouveau les circuits d'éclairage (D, E, F). Les circuits « équilibrage de la température au sol 230 V » et « chauffe-eau/therme 230V » ne sont pas automatiquement désactivés.

Tant qu'il n'y a pas eu d'interruption de l'alimentation en tension, le même état de commutation des consommateurs est rétabli. Un appui prolongé sur l'interrupteur principal (> 3 secondes) met hors tension les circuits d'éclairage (C à F), les circuits de température au sol et de chauffe-eau/therme, ainsi que les circuits de fusibles A et B.

Un actionnement de la touche  pour un laps de temps d'env. 9 secondes a pour effet que tous les circuits de fusibles (A à E) sont enclenchés.

② Commutation/tamisage ciel étoilé habitacle

Un bref actionnement de la touche permet d'allumer et d'éteindre le plafonnier dans l'habitacle. Un actionnement prolongé de la touche active le réglage de l'intensité lumineuse de cette lampe.

⑨ Commutation lampe de l'auvent

L'actionnement de cette touche permet d'allumer et d'éteindre la lampe extérieure.

⑩ Commutation/tamisage de l'éclairage rail du store banne / de l'ambiance de l'éclairage de l'auvent

L'actionnement de cette touche permet d'allumer ou d'éteindre le bandeau LED du rail du store banne ou l'éclairage de l'auvent en bas. Un actionnement prolongé de la touche active le réglage de l'intensité lumineuse de ces lampes.



Fendt Caravan Connect

Fendt Caravan Connect permet de piloter la plupart des appareils / composants compatibles CI -Bus dans le véhicule de loisirs même depuis des appareils mobiles (smartphone / tablette). La condition préalable est actuellement l'appli gratuite « **Fendt Caravan Connect** ». La connexion à la caravane (panneau de commande maître) se fait via Bluetooth.



L'appli Fendt Caravan Connect n'est disponible que pour les systèmes d'exploitation iOS ou Android.



Système d'exploitation Android

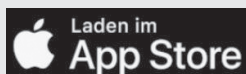

Système d'exploitation iOS



Seules les versions actuelles des systèmes d'exploitation sont supportées. Il est possible que l'installation de l'appli ne soit pas possible sur les appareils mobiles plus anciens.

L'appli Fendt Caravan Connect fait l'objet d'un développement et d'une actualisation continus, et offre donc régulièrement de nouvelles fonctions dans l'appli.



Utilisation de l'appli Fendt Caravan Connect



Les descriptions et affichages peuvent diverger les uns des autres en fonction du système d'exploitation du terminal mobile.

Installez l'appli Fendt Caravan Connect sur votre terminal et ouvrez ensuite l'appli.

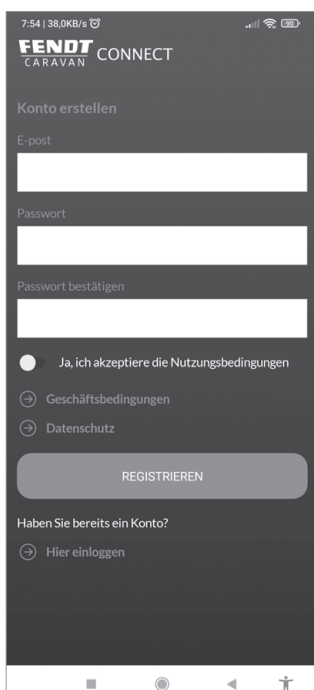

Enregistrement

Écran de départ lors de l'ouverture de l'application, si aucun utilisateur n'est connecté.

Enregistrement

Si vous lancez l'appli pour la première fois, vous devez d'abord vous enregistrer. Si l'enregistrement n'a pas encore été effectué, une interface d'enregistrement correspondante apparaît.

Entrez votre adresse e-mail, votre prénom et nom et choisissez votre mot de passe. Cochez la case pour confirmer les termes et conditions. Sélectionnez ensuite le bouton « S'enregistrer ». À la prochaine étape, vous recevrez un e-mail à l'adresse e-mail que vous avez indiquée qui contiendra un lien de confirmation. Choisissez le lien de confirmation afin de terminer votre enregistrement. À l'avenir, vous devrez toujours saisir cette adresse e-mail et le mot de passe que vous venez de définir via le masque de saisie « Se connecter ».

Si vous avez déjà lancé l'application, cliquez sur le bouton de connexion sous « Vous avez déjà un compte ? » pour demander vos données de connexion (adresse e-mail et mot de passe).

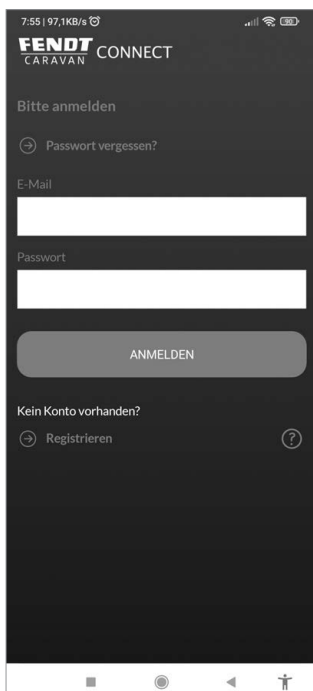

Se connecter

Saisissez votre adresse e-mail et votre mot de passe, puis confirmez les données saisies en cliquant sur le bouton Se connecter

La fonction « Mot de passe oublié » vous permet d'accéder à un sous-menu dans lequel vous pouvez envoyer un nouveau mot de passe à l'adresse e-mail indiquée.

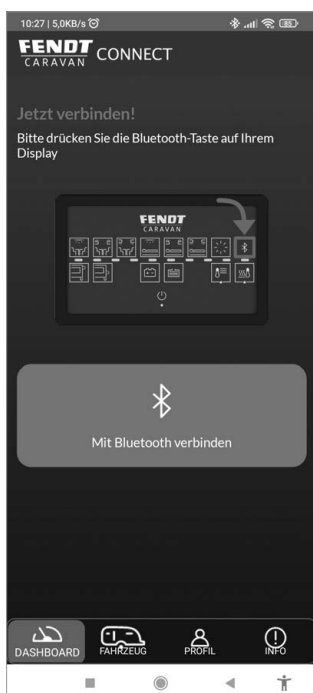

Connexion Bluetooth réussie

Si les données de connexion ont été correctement saisies, vous accédez à la connexion Bluetooth. Sélectionnez Bluetooth pour la connexion à votre caravane Fendt.

Connexion Fendt Caravan Connect (Bluetooth)

Afin d'établir la connexion entre votre terminal mobile et le tableau de commande à écran dans la caravane, vous devez activer la fonction Bluetooth sur les deux composants.

Afin d'utiliser les fonctions de l'appli, l'application vous demandera d'activer Bluetooth ou vous pouvez configurer la fonction Bluetooth manuellement dans les paramètres..



Activer la fonction Bluetooth

1. Activez la fonction Bluetooth sur le tableau de commande à écran de la caravane. Procédez comme suit :
Pour ce faire, appuyez sur la touche Bluetooth ①.
2. Activez la fonction Bluetooth sur votre terminal mobile, lisez si besoin est le manuel d'emploi du fabricant.
3. Lors de la première connexion, le GPS doit être activé sur le smartphone/la tablette et l'accès à la localisation de l'APPLI doit être autorisé.



Lorsque la fonction Bluetooth est activée à l'aide de la touche sur le panneau de commande, le bandeau LED commence à fonctionner pendant un temps de couplage prédéfini. Pendant ce temps, un couplage avec l'organe de commande maître est possible via Bluetooth.

Un seul appareil final peut se connecter à l'appli à la fois. Si l'appli doit être utilisée sur un autre appareil final, la connexion à l'appareil déjà connecté doit d'abord être désactivée

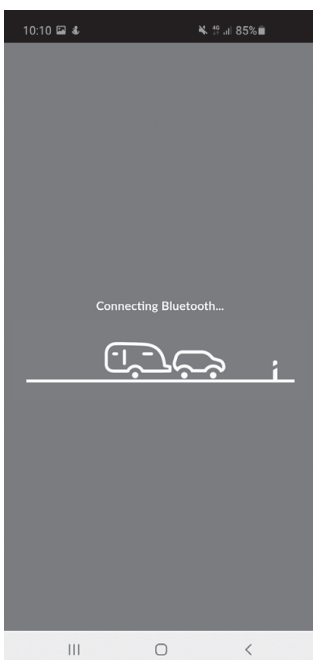

La connexion est établie

Si les fonctions Bluetooth ont été activées avec succès, connectez les composants à l'aide du bouton Bluetooth dans le menu Démarrer de l'application (sélection de la connexion).



Le processus peut prendre jusqu'à 30 secondes.

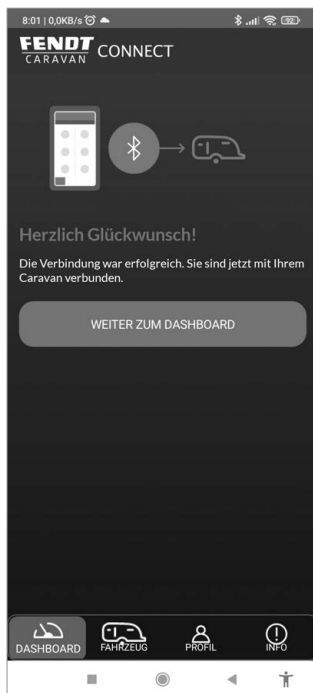

Connexion Bluetooth réussie

La connexion Fendt Caravan Connect établie via Bluetooth est présentée ci-contre.

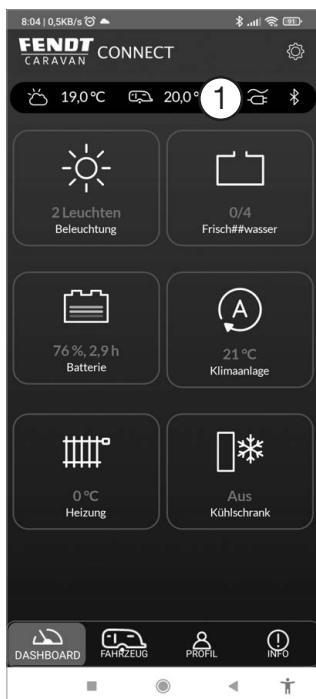

Interface utilisateur

Utilisation des fonctions de l'appli dans la caravane (Fendt Caravan Connect)

L'interface utilisateur affiche les fonctions qui peuvent être lues et/ou pilotées via l'appli.



En fonction de l'équipement de la caravane, les éléments de commande affichés sur la surface de l'interface varient.

En tapotant une fois sur les fonctions désirées, vous parvenez dans le sous-menu afin d'obtenir des informations détaillées sur la fonction respective.

En fonction du modèle et du système d'exploitation du terminal mobile, les descriptions et les affichages peuvent diverger les uns des autres.

La barre supérieure de l'interface utilisateur affiche la température extérieure et intérieure. En outre, on peut également lire si la caravane est branchée sur le raccordement secteur 230V et quel est le type de connexion et si la connexion Bluetooth est établie.



Les descriptions et affichages peuvent diverger les uns des autres en fonction du système d'exploitation du terminal mobile.

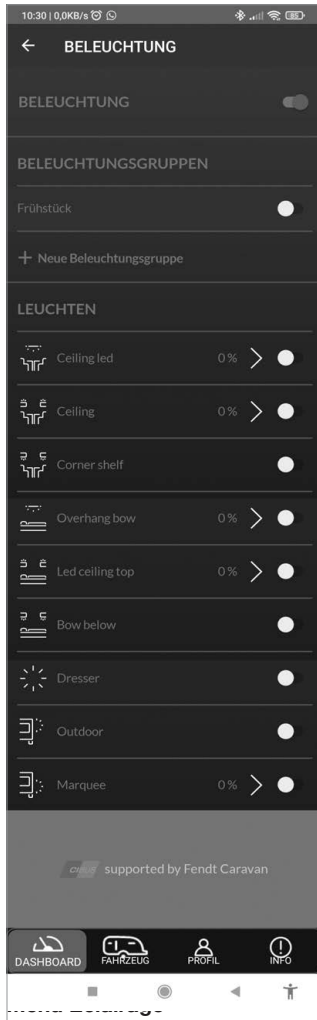

Éclairage

Dans le menu Éclairage, vous pouvez allumer et tamiser l'intensité des luminaires individuellement.

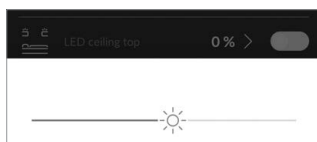

Fonction Tamisage



Statut de la batterie

Statut de la batterie (seulement pour bloc-batteries 4) (en fonction du modèle, accessoire spécial)

Si la caravane est équipée du bloc-batteries, l'état de la batterie indique ce qui suit :

- si la batterie est déchargée ou est en cours de chargement,
- état de charge,
- tension,
- courant,
- et combien de temps la batterie doit être complètement chargée, ou combien de temps la batterie peut encore fournir du courant pour la consommation actuelle,
- température,
- calibrage du capteur de batterie,
- et si le régulateur de charge est raccordé au secteur 230V.



Reportez-vous également à ce sujet au chapitre 7.5, au mode d'emploi du fabricant de la batterie, joint séparément, et à celui de l'application smartphone.

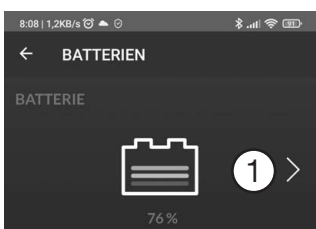

Paramètres de la batterie

La flèche ① à côté du pictogramme de la batterie vous permet d'accéder à ce sous-menu.

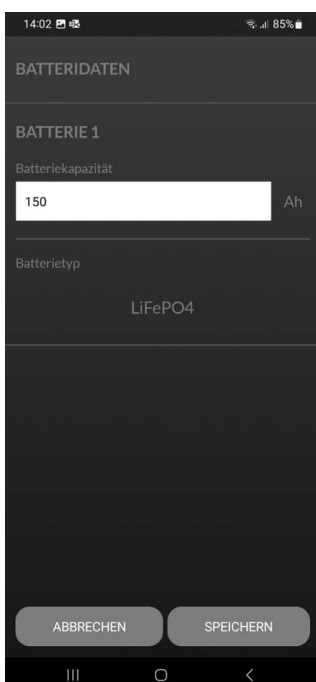

Paramètres de la batterie

Il est possible d'effectuer et d'enregistrer les réglages suivants :

- Capacité de la batterie en Ah
- Type de batterie

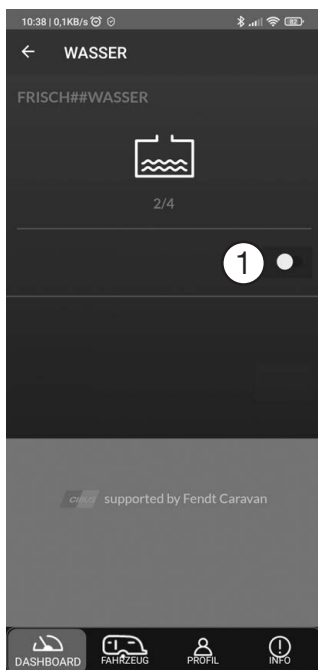

Niveau de remplissage du réservoir d'eau propre

Réservoir d'eau

L'affichage du réservoir d'eau indique le niveau de remplissage du réservoir d'eau propre par niveaux de 0 (vide) à 4 (plein).

Pour la surveillance sonore du niveau de remplissage, il faut activer le bouton coulissant ①.

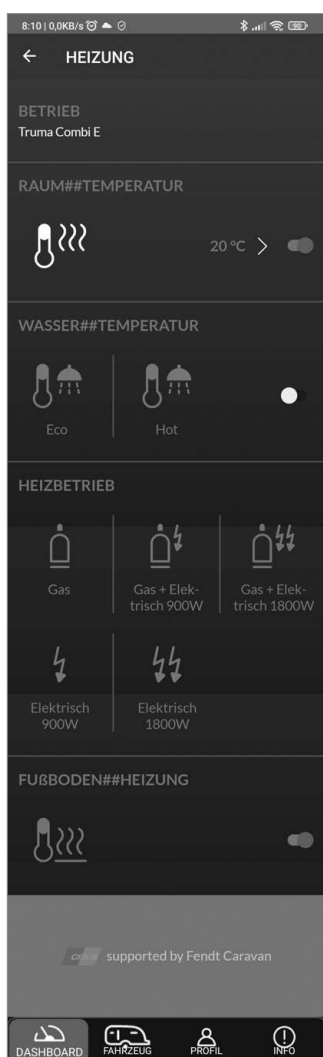

Chauffage

Chauffage

La température ambiante et de l'eau chaude sanitaire peut être réglée/commutée sous le point de menu Chauffage.

Dans ce menu, vous pouvez (selon l'équipement)

- régler et commuter le chauffage
- et le chauffage au sol.

La production d'eau chaude du chauffage combiné, ou du chauffage Alde, peut en outre être activée ou désactivée en fonction des besoins.

La température ambiante souhaitée se règle par paliers de 1 °C, de +5 °C à +30 °C.

Type de fonctionnement

Exploitation au gaz, exploitation mixte (gaz+électrique) ou exploitation électrique sélectionnables. Pour le fonctionnement mixte et le fonctionnement électrique, il faut sélectionner la puissance souhaitée.

Truma: 1 éclair = 0,9kW, 2 éclairs = 1,8kW

Alde: 1 éclair = 1kW, 2 éclairs = 2kW et 3 éclairs = 3kW



À partir de la puissance 2kW, le réseau électrique d'alimentation doit être protégé avec au moins 16 ampères. Informez-vous auprès de l'exploitant de votre camping !



La commande du chauffage peut se faire soit via le panneau de commande du chauffage Truma ou Alde, soit via l'application Fend Caravan Connect. La commande parallèle via les deux systèmes en même temps n'est pas possible.

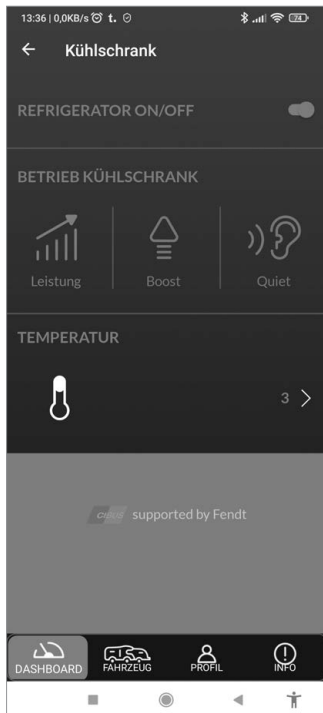

Réfrigérateur

Réfrigérateur (en fonction du modèle / accessoire spécial)

Sous l'option de menu Réfrigérateur, vous pouvez utiliser l'appareil sous différents modes et régler la puissance / la température.



Le fonctionnement du réfrigérateur en mode silencieux se réinitialise automatiquement en mode performance au bout d'environ 8 heures.

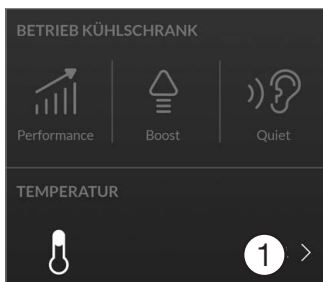

Réglages du réfrigérateur

Réglages du réfrigérateur

La flèche ① à côté du pictogramme Température vous permet d'accéder au sous-menu Réglages de la température.



Réglages de la température

Vous pouvez ici procéder au réglage de la température et l'enregistrer.



Climatiseur

Climatiseur (en fonction du modèle / accessoire spécial)

La température ambiante peut être réglée/commutée sous le point de menu Climatiseur.

Réglage de la température

La température désirée peut être ici réglée (16 – 31 °C). Impossible lors de l'exploitation air circulant, étant donné qu'aucune fonction de refroidissement ou de chauffage n'est active.

Réglage du niveau de ventilation

Le niveau de ventilation souhaité peut être réglé ici, en fonction du mode de fonctionnement. En mode automatique, l'aération est également automatiquement régulée, une configuration séparée est ici superflue.

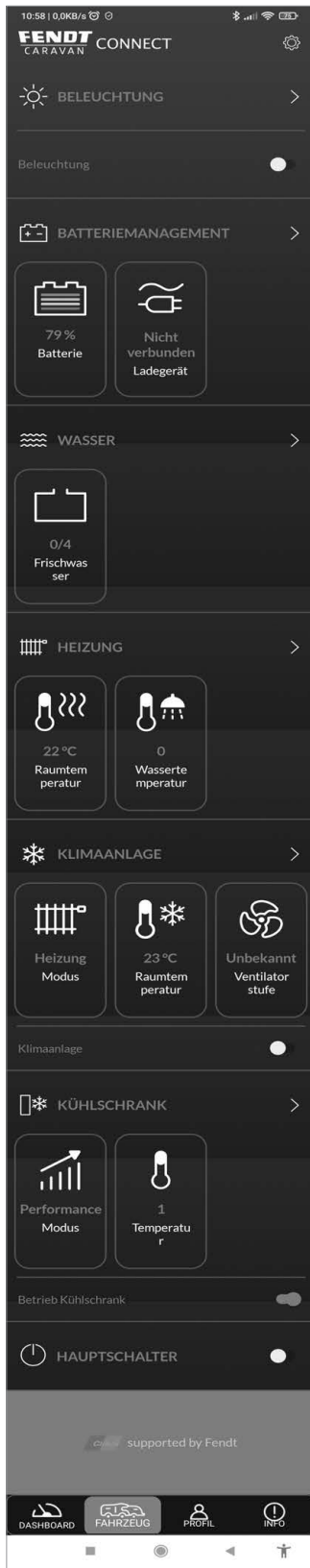

Vue d'ensemble du véhicule

Vue d'ensemble du véhicule

La vue d'ensemble du véhicule montre un aperçu global des paramètres enregistrés (selon l'équipement).

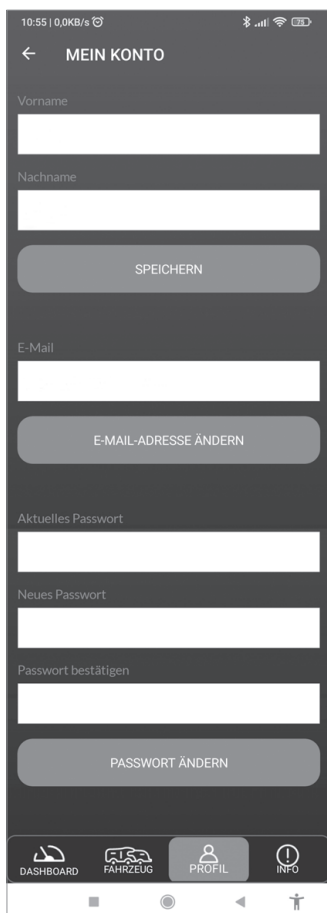

Vue des données privées

Aperçu Profil/utilisateurs

Dans l'aperçu du profil/utilisateurs, les données privées peuvent être consultées et/ou modifiées (nom, adresse e-mail, mot de passe).



Paramétrages

Vous pouvez accéder à la vue d'ensemble des paramètres en sélectionnant le pictogramme adjacent dans le coin supérieur droit de l'interface utilisateur.

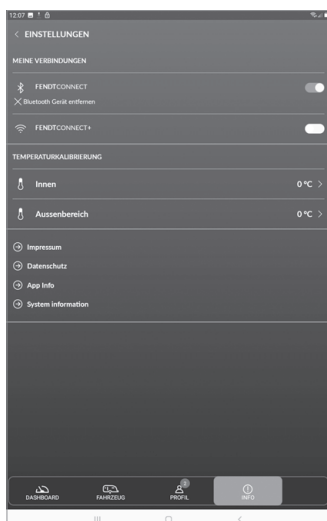

Paramétrages

Vous voyez ici s'il existe une connexion à l'appli Fendt Caravan Connect.

Dans les différentes sous-rubriques, vous pouvez trouver des informations supplémentaires sur l'appli, la politique de confidentialité et les mentions légales.

Les sondes de température intérieure et extérieure peuvent être calibrées ici si elles présentent des écarts.

L'option **Informations système** permet de consulter la version logicielle actuelle du panneau de commande maître.

Problèmes possibles

Problèmes possibles	Approche de solution	Autres
Impossible de trouver l'appli dans la boutique.	Vérifiez les configurations de l'appareil; écrivez Fendt-Connect en un seul mot et non en deux mots.	Vérifiez les configurations de l'application dans le pays respectif.
L'application ne s'installe pas sur mon appareil mobile.	Seules les versions actuelles des systèmes d'exploitation sont supportées.	Il est possible que l'installation de l'appli ne soit pas possible sur les appareils mobiles plus anciens.
La connexion Bluetooth ne fonctionne pas	Vérifiez dans les paramètres de votre appareil mobile si Bluetooth est activé.	Distance au véhicule trop importante.

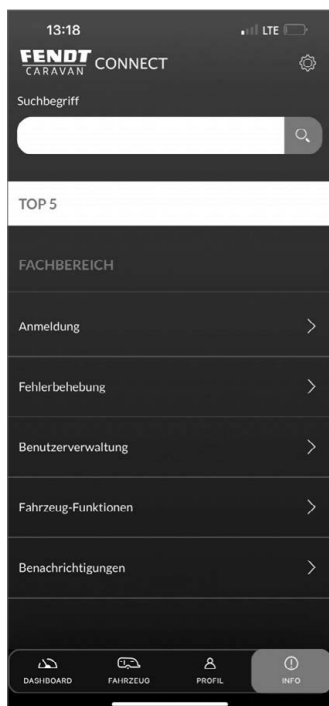

Menu Info

Foire aux questions :

Comment connecter l'application à mon véhicule ?

Réponse :

Pour la première installation, vous devez vous enregistrer avec votre adresse e-mail et votre mot de passe. Pour la première connexion Bluetooth, veuillez suivre l'assistant d'installation. Pour une nouvelle inscription ultérieure, une connexion LTE ou WLAN est nécessaire. Un mode hors ligne est en préparation.

Plusieurs utilisateurs et appareils mobiles peuvent-ils se connecter en même temps ?

Réponse :

Un seul appareil final peut se connecter à l'appli. Si l'appli doit être utilisée sur un autre appareil final, la connexion à l'appareil déjà connecté doit d'abord être désactivée.



Vous trouverez d'autres informations utiles sur Fendt-Connect, ainsi que des réponses à d'autres thèmes, dans le menu Info de l'application.

L'appli Fendt Caravan Connect est disponible dans les pays suivants :



7.5 Alimentation électrique par bloc-batteries Li-Fe (selon modèle / accessoire spécial)



Bloc-batteries Li-Fe 1 – 30 AH

Bloc-batteries Li-Fe

Si la caravane a été équipée en usine d'un équipement autarque / d'un bloc-batteries, il convient alors de respecter les conseils suivants :

Dans le dossier en nylon avec les documents d'accompagnement du véhicule, les manuels d'utilisation et les plans de connexion suivants sont joints en plus.

- Mode d'emploi du constructeur pour la batterie Li-Fe / chargeur et régulateur de charge

Veuillez lire attentivement ces documents d'information importants, afin qu'un fonctionnement correct et parfait du bloc-batteries soit garanti.

Lors du montage d'un bloc-batteries en usine, une batterie Li-Fe est principalement utilisée. En règle générale, vous trouverez cette batterie en fonction de l'implantation dans l'armoire, dans le coffre de rangement de la dînette ou du lit. Les batteries Li-Fe ne doivent pas être remplacées par une batterie humide conventionnelle.

Au moyen d'une application smartphone, vous pouvez consulter le niveau de charge actuel ou la capacité restante de la batterie de bord Li-Fe. Une connexion Bluetooth à la batterie est nécessaire.



En cas de montage en usine de la batterie Li-Fe, vous pouvez aussi consulter la tension actuelle de la batterie via l'application smartphone du constructeur de la batterie. Une connexion Bluetooth est nécessaire.

Reportez-vous également à ce sujet au mode d'emploi joint séparément du constructeur de la batterie.



- La batterie gel installée ne doit pas être ouverte.
- Lors du remplacement de la batterie auxiliaire, seules des batteries du même type et de la même capacité sont utilisées.
- Avant de déconnecter ou de reconnecter la batterie auxiliaire, desserrer la connexion électrique au véhicule tracteur, désenclencher l'alimentation 230V, l'alimentation 12V ainsi que tous les consommateurs. Toujours brancher la batterie de secours en premier. Raccorder ensuite la caravane au réseau électrique 230V.
- Avant de remplacer les fusibles, le chargeur et le régulateur de charge doivent être mis hors tension.
- Avant de remplacer un fusible défectueux, désactiver le contrôleur de charge.
- Les fusibles ne doivent être remplacés que par des fusibles de la même valeur de sécurité.
- La ventilation insuffisante du chargeur/régulateur de charge entraîne la réduction du courant de charge ainsi que la diminution de la durée de vie de l'appareil.
- Durant l'exploitation, la surface du carter du régulateur de charge peut devenir chaude.



- Contrôler la charge de la batterie avant chaque voyage. Le cas échéant, établir le raccordement secteur afin que la batterie soit chargée.
- En voyage, utiliser chaque occasion pour charger la batterie.
- Après une certaine durée d'utilisation et des températures basses, la batterie perd de sa capacité.
- Au cas où la capacité restante de la batterie Li-Fe est < 5%, la déconnexion de tous les consommateurs 12V est automatique.
- Lors de temps d'arrêt prolongés du véhicule sans utilisation, la batterie doit être déconnectée ou l'interrupteur principal doit être désenclenché après l'avoir chargée de manière optimale.

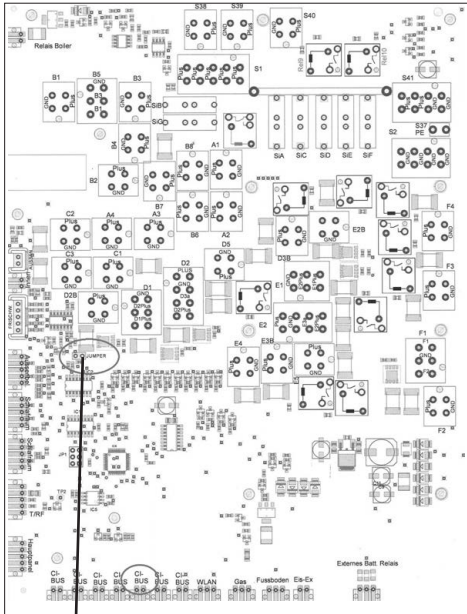

①
Jumper



Lors de l'installation ultérieure d'un système autonome et d'une batterie dans la caravane, la position du « jumper » ① doit être modifiée sur la carte imprimée dans le boîtier de commutation. En mode autonome, le pont doit être enfiché sur les deux piliers d'enfichage de manière à ce que les deux soient reliés électriquement. Lorsque cette modification est effectuée, il est possible d'utiliser tous les consommateurs 12V en mode batterie.

Informations générales concernant le produit et consignes de sécurité concernant les batteries Li-Fe

Il s'agit à chaque fois d'une batterie au lithium-fer-phosphate (LiFePO4).

Outre la sécurité, la technologie LiFePO4 se distingue entre autres par les caractéristiques suivantes :

- Faible poids propre
- Dimensions compactes
- Rendement élevé
- Très bonne performance en termes de cycles

Il est possible d'utiliser quasiment 100 % de la capacité. Une fois la capacité épuisée, la batterie passe en mode Repos.

Un des éléments essentiels d'une batterie LiFePO4 est le Battery Management System (BMS).

Les deux batteries Li-FE sont équipées d'une technologie Bluetooth permettant de surveiller l'état de la batterie via une application.



- Lire attentivement le manuel d'utilisation avant d'utiliser la batterie.
- Conserver le manuel d'utilisation à proximité de la batterie et le mettre à la disposition de l'utilisateur.
- Seul un personnel techniquement qualifié est autorisé à effectuer des travaux sur la batterie.
- L'électrolyte est hautement corrosif ! Dans des conditions normales, un contact avec l'électrolyte n'est pas possible. En cas d'endommagement de la batterie, tout contact direct avec l'électrolyte ou avec la poudre est à éviter. Si vous êtes entré en contact avec l'électrolyte, rincez immédiatement l'endroit à grande eau. Consultez ensuite un médecin.
- Utiliser des câbles au diamètre approprié et faire en sorte que les raccords de câbles soient aussi courts que possible.
- Ne jamais intervertir les pôles + et - ni les court-circuiter.
- Ne pas ouvrir la batterie. La responsabilité pour vices matériels s'éteint en cas d'ouverture de la batterie.
- Ne jamais monter la batterie en cas de pluie ou d'humidité.



- Éviter d'endommager la batterie et/ou le chargeur.
- En cas de stockage prolongé (> 2 mois) de la batterie, s'assurer qu'elle soit complètement chargée.
- Si la batterie est stockée pendant une longue période sans être utilisée, nous vous recommandons de la recharger une fois tous les six mois.
- Ne pas oublier de couper l'interrupteur principal de la batterie ou les pôles en cas de non-utilisation de la batterie pendant une période prolongée.
- Toujours utiliser un chargeur adapté aux batteries Li-Fe. Ce chargeur doit être adapté à la composition chimique LiFePO4, ainsi qu'à la tension de charge correspondante.



Attention ! L'utilisation d'un chargeur non adapté à la composition chimique LiFePO4 peut endommager la batterie, du fait qu'elle ne se chargera pas correctement.



Avertissements importants pour le transport

- Avant de transporter une batterie lithium fer phosphate, vérifiez toujours toutes les réglementations locales, nationales et internationales en vigueur.
- Le transport d'une batterie Li-Fe en fin de vie, endommagée ou faisant l'objet d'un rappel peut, dans certains cas, être spécifiquement limité ou interdit.
- Le transport de la batterie Li-Fe relève de la classe de risque UN3480, classe 9.
- Pour le transport par eau, par air et par terre, la batterie Li-Fe relève du groupe d'emballage P 965.



Manuel utilisateur – Téléchargement de l'application – Support technique

Pour la batterie PowerXtreme X30 LiFePO4

Vous trouvez l'application PowerXtreme pour les appareils mobiles tels que Android et Apple dans le Google Play Store ou l'Apple App Store. Un code QR figure sur le site web suivant ou sur l'autocollant dans l'armoire.



<https://www.powerxtreme.nl/de/service>

Recyclage et élimination

Les appareils électriques ne doivent pas être jetés avec les ordures ménagères normales. Conformément à la norme européenne 2002/96/CE relative aux appareils électriques et à leur élimination, les appareils doivent être collectés séparément afin de permettre une réutilisation respectueuse de l'environnement.

Avant de procéder à l'élimination, il convient de toujours décharger la batterie. Utiliser du ruban isolant ou un autre couvercle autorisé sur les pôles de la batterie pour éviter les courts-circuits.

Éliminer la batterie Li-ion conformément aux lois et réglementations locales, nationales et fédérales. Remettre ou envoyer la batterie à un centre de recyclage agréé. Vous pouvez également vous adresser à votre commune / municipalité à cet effet.

7.6 Schéma électrique éclairage du véhicule 12V 13 pôles



Les couleurs des fils individuels peuvent varier.

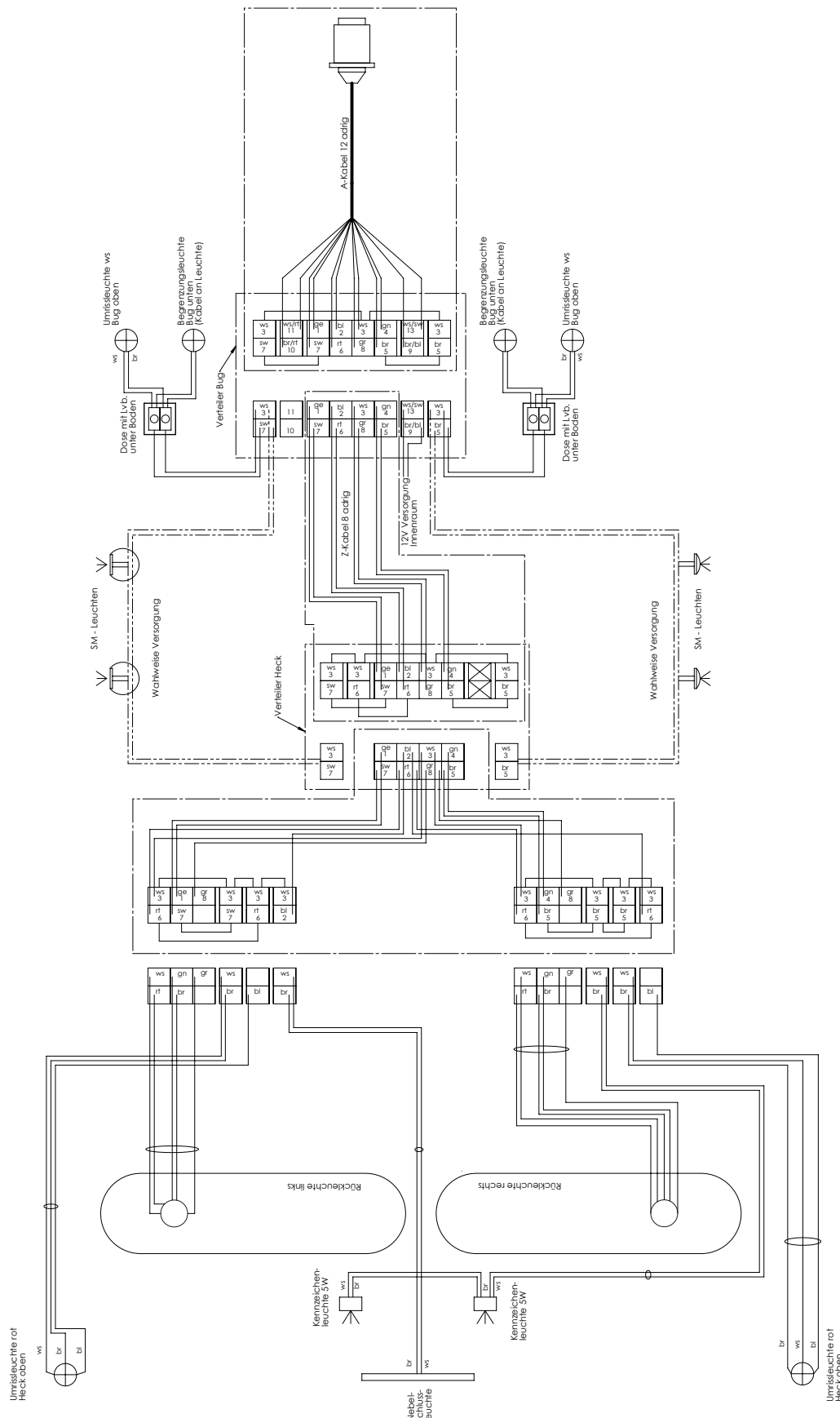

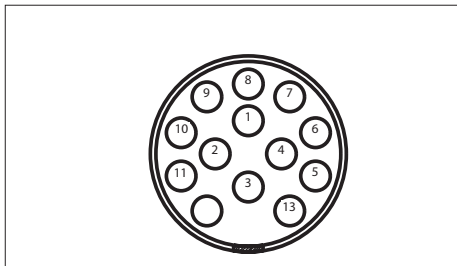

Prise Jäger 13 pôles

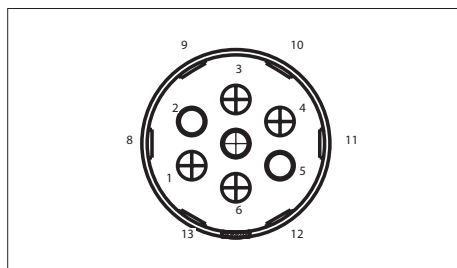

Prise Feder 13 pôles

Affectation des contacts des prises

No	Couleur	Circuit électrique	No de contact DIN	DIN Section mm ²
1	Jaune	Clignotant gauche	L	1,5
2	Bleu	Feu antibrouillard arrière	54g	1,5
3	Blanc	Masse pour les circuits 1-8	31	2,5
4	Vert	Clignotant droit	R	1,5
5	Marron	Feu arrière droit	58R	1,5
6	Rouge	Feu stop	54	1,5
7	Noir	Feu arrière gauche	58L	1,5
8	Gris	Feu de recul	–	1,5
9	Marron/bleu	Al. électrique pôle positif permanent	–	2,5
10	Marron/rouge	Ligne de charge	–	2,5
11	Blanc/rouge	Masse pour 10	–	2,5
12	–	Non attribué	–	–
13	Blanc/noir	Masse pour 9	–	2,5



Pour l'alimentation électrique 12V / 230V, veuillez respecter les plans de connexion séparés.

7.7 Lampes spéciales à commuter dans la caravane



Lampe de l'auvent et éclairage de store

La lampe de l'auvent est commutée via interrupteur double sur la porte d'entrée ou via la touche correspondante dans le tableau de commutation du système de contrôle d'éclairage (**chapitre 7.4 selon modèle**).



La lampe de l'auvent doit être éteinte pendant l'utilisation sur la voie publique.



Lampe chambre enfant avec raccordement USB (selon modèle)



Le raccordement USB est uniquement dédié à l'alimentation électrique et au chargement d'appareils compatibles tels que les smartphones ou les lecteurs MP3.



Lumière de garde-robe (accessoire spécial / selon modèle)



Équipée d'une batterie, la lumière de la penderie est amovible et doit être rechargée régulièrement au moyen d'un câble USB fourni.

Éclairage du store (selon modèle)

L'éclairage du store s'active au moyen d'interrupteurs à bascule double ou à l'aide des touches correspondantes du tableau de commande du système de gestion de l'éclairage (**chapitre 7.4 en fonction du modèle**).



L'éclairage du store doit être éteint pendant l'utilisation sur la voie publique.

7.8 Micro-ondes (Option, selon modèle)



Veillez respecter impérativement le manuel d'utilisation du fabricant de l'appareil.

7.9 Installation climatisation (Option, selon modèle)

Aventa compact
Aventa compact plus



DE Gebrauchsanweisung Im Fahrzeug mitzuführen	Seite 02	NL Gebruiksaanwijzing In het voertuig meenemen	Pagina 38
EN Operating instructions To be kept in the vehicle	Page 11	DA Brugsanvisning Skal medbringes i køretøjet	Sida 47
FR Mode d'emploi À garder dans le véhicule	Page 20	SV Bruksanvisning Skall medföras i fordonet	Sida 56
IT Istruzioni per l'uso Da tenere nel veicolo	Pagina 29	CS, EL, ES, ET, FI, HU, LT, LV, NO, PL, PT, RU, SK, SL	Page 67

truma
wärmen | kühlen | steuern
Mehr Komfort für unterwegs



Veillez respecter impérativement le manuel d'utilisation du fabricant de l'appareil.



Uniquement pour montage sur le toit de la caravane :
La pose d'un climatiseur sur le toit peut influencer négativement le comportement de la caravane en conduite.



Tous les modèles de caravanes ne sont pas adaptés (selon la série du modèle/le plan de base) à la mise à niveau d'un climatiseur de toit approprié. Votre concessionnaire Fendt Caravan local/partenaire de service se fera un plaisir de vous conseiller.



L'éclairage intégré au diffuseur d'air ne peut pas être activé via l'application Fendt Caravan Connect.



7.10 Multimédia, Surf & Stream

TV / Enceinte bluetooth

(accessoire spécial / selon modèle)



Veillez respecter impérativement le manuel d'utilisation du fabricant de l'appareil.



Des forces dynamiques élevées peuvent se produire pendant l'utilisation. Nous recommandons d'éteindre la télévision pendant les déplacements. Nous vous conseillons de retirer la télévision de son dispositif de fixation et si possible de la ranger dans l'emballage d'origine, sécurisée près du sol.

7.11 Préparation du câble de l'antenne

La pose du câble de l'antenne va de la position prévue du mât de l'antenne (la plupart du temps dans la penderie) jusqu'à la commode TV, ou jusqu'à la place prévue pour le téléviseur.

8.1 Alimentation en eau

Informations générales

- Afin d'obtenir une qualité d'eau potable irréprochable, l'eau devrait dans la mesure du possible être tirée directement à un réseau d'eau potable public.
- Les tuyaux d'arrosage, arrosoirs et autres pour l'eau potable ne peuvent sous aucun prétexte être utilisés pour remplir vos réservoirs d'eau.
- Lorsque vous n'utilisez pas votre caravane pendant une longue période, nous vous recommandons de vidanger entièrement le système d'alimentation en eau.
- Le système d'alimentation en eau doit être nettoyé avant la mise en service ainsi qu'après une longue période d'immobilisation de votre caravane. Dans le cas où vous constatez des impuretés dans le système, nous vous recommandons de désinfecter l'équipement avec des produits appropriés et autorisés.

Fonctionnement de l'alimentation en eau

Cuisine et toilettes sont alimentées en eau propre avec une pompe à immersion.

La pompe à immersion fonctionne électriquement.

- Avec la batterie de voiture de 12V en branchant le connecteur de la caravane sur le véhicule tracteur.
- Avec l'alimentation en courant en branchant la caravane sur le secteur 230V.

Les points suivants s'appliquent à la pompe à immersion

- La pompe n'est prévue que pour de l'eau.
- La pompe supporte, sur de courtes périodes de temps, des températures jusqu'à 60 °C.
- Le fonctionnement à sec est à proscrire.
- La pompe doit être protégée contre le gel.
- Des chocs et des coups violents ainsi que de l'eau très polluée peuvent détruire la pompe.

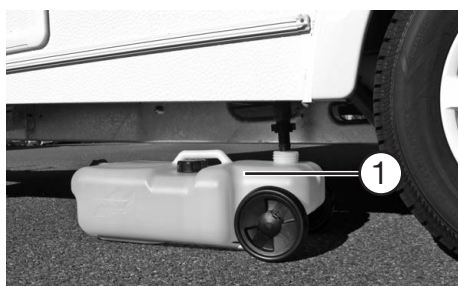

Réservoir à eaux usées monté sur roulettes

Le réservoir à eaux usées monté sur roulettes ① peut être placé sous le véhicule lorsque la caravane est en stationnement. Il collecte les eaux usées. Sa capacité est de 24 litres. Le réservoir à eaux usées peut être transporté grâce aux roues et à la poignée de transport escamotable pour être vidé dans une décharge prévue à cet effet.

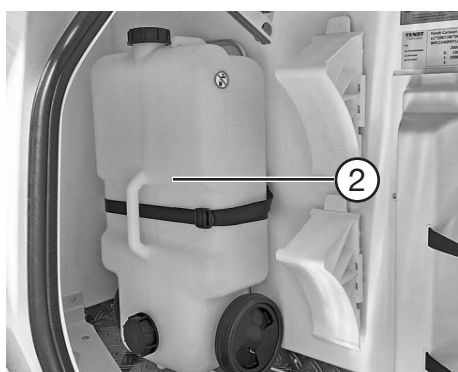

Pendant le trajet, le réservoir à eaux usées ② peut être placé dans le coffre sur flèche afin d'économiser de la place.

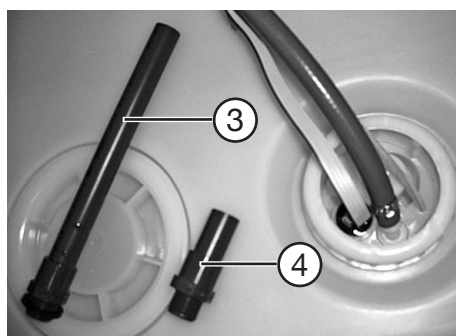
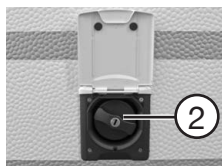

Réservoir d'eau propre 25 ou 45 l (selon modèle, option)

Le réservoir ① a une contenance d'env. 25 ou d'env. 45 litres. Néanmoins, la quantité de remplissage d'eau réelle peut diverger sensiblement en fonction de la construction.

Le remplissage de l'eau fraîche se fait via le tuyau de remplissage ② au niveau de la paroi latérale.

Le support de remplissage d'eau fraîche est identifiable par le couvercle bleu et le dessin symbole d'un robinet. Le bouchon de fermeture s'ouvre et se ferme à l'aide de la clé pour les serrures des portillons extérieurs et de la porte de cellule.

En cas d'un surremplissage du réservoir, l'excès d'eau est dévié à l'aide d'un trop-plein sous le plancher du véhicule.

Le fait d'ouvrir le tuyau de trop-plein ③ permet de faire écouler l'eau du circuit.



Pour l'optimisation de la charge utile, nous recommandons de remplir le réservoir d'eau propre pendant le trajet avec maxi 10 litres. Afin d'obtenir le remplissage en ordre de marche recommandé, un tuyau de trop-plein supplémentaire plus court ④ est joint.

8.2 Alimentation en eau chaude avec le TrumaTherme



Pour obtenir de l'eau de bonne qualité

- N'utiliser que de l'eau potable.



Avant la première utilisation, lire impérativement le manuel d'utilisation du Truma Therme !

Remplir le Truma Therme

- Ouvrir le robinet d'eau chaude au niveau du mélangeur de présélection ou placer le mitigeur à levier sur "Chaud".
- Laisser la robinetterie ouverte jusqu'à ce que le Truma Therme se remplisse en refoulant de l'air et que de l'eau chaude coule.



Schéma de l'alimentation en eau chaude

Soutirer de l'eau

- Selon le réglage de la robinetterie ou du prémitigeur, l'eau est mitigée à la température réglée.

Vider le Truma Therme

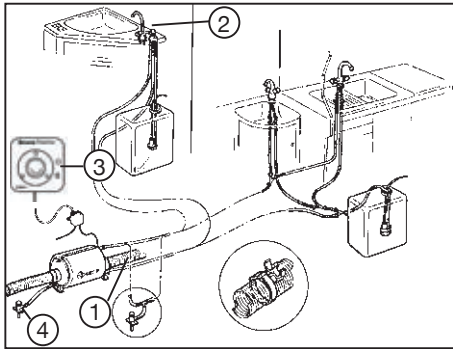
- Sur le tableau de service (3), couper le courant de la pompe à eau
- Mettre la pompe à eau hors tension via l'interrupteur principal.
- Ouvrir tous les robinets d'eau (2) en position centrale.
- Ouvrir les vannes d'écoulement (4) (fermeture basculante). 2 à proximité directe du therme, en plus 2 sur le côté opposé.
- Contrôler si l'eau s'écoule bien.
- Refermer les vannes de vidange (4) avant le remplissage.

Fonctionnement électrique

- Enclencher le chauffe-eau sur l'interrupteur I. La température de l'eau est réglée à l'aide d'un thermostat sur env. 55 °C.
- La puissance absorbée est d'env. 300 W.

Les points suivants s'appliquent au Truma Therme

- Désenclencher l'appareil si la caravane n'est pas utilisée.
- Vider l'appareil s'il y a des risques de gel. L'eau gelée peut le faire exploser !
- Dans le cas d'un branchement à un dispositif central d'alimentation en eau ou si l'on a une pompe puissante, un réducteur de pression doit être utilisé. On ne doit pas avoir de pressions supérieures à 1,2 bars dans le Truma Therme. Une vanne de sécurité / d'évacuation supplémentaire doit être installée dans la conduite d'eau froide (1).
- Il est recommandé de ne pas utiliser de l'eau provenant du Truma Therme comme eau potable.



Ne jamais mettre sous tension le Truma Therme alors qu'il ne contient pas d'eau.

Attention :

le schéma de montage électrique n'indique que les fonctions. En raison des différentes variantes, des modifications individuelles sont possibles.



Si votre caravane est équipée en usine d'un **chauffe-eau TRUMA** (voir photo à gauche, selon modèle, équipement spécial), respectez ainsi le manuel d'utilisation du fabricant d'appareils.

Valves d'écoulement :

2 à proximité directe du chauffe-eau, 2 en plus sur le côté opposé (**selon plan/modèle**)



Si votre véhicule est équipé d'un **chauffage TRUMA Combi**, veuillez respecter les conseils au **Chapitre 9 à la page 86**.

9.1 Règles générales de sécurité pour l'utilisation d'installations de gaz combustible liquéfié

Note concernant l'installation de gaz pour une utilisation professionnelle :

- L'installation de gaz présente dans votre caravane est installée et contrôlée selon les normes DIN EN 1949 et DVGW Fiche 607 pour les installations de gaz liquide dans les véhicules de loisirs habitables. Elle n'est pas destinée à une utilisation professionnelle.
- Si le véhicule est utilisé et exploité exclusivement ou principalement à des fins professionnelles, des prescriptions supplémentaires s'appliquent. Par exemple, des autocollants de sécurité supplémentaires et un autre régulateur de pression de gaz sont obligatoires.
- Le véhicule doit alors être installé selon la règle DGUV 110-010 et contrôlé selon la règle DGUV 310-003. Veuillez vous informer sur la situation actuelle en vigueur pour l'utilisation professionnelle et l'homologation auprès d'un organisme de surveillance agréé.



La pression de gaz de fonctionnement est de 30 mbars.

Contrôle de l'installation à gaz

- Avant la première mise en service d'installations de gaz liquéfiés, la faire contrôler par un expert.
- Le contrôle de l'installation de gaz doit être renouvelé tous les 2 ans par un expert dans le domaine du gaz liquéfié. Elle doit être officialisée sur le certificat de contrôle selon la DVGW (association allemande scientifique pour les transports), formulaire G 607 et la norme EN 1949.
- Les régulateurs, les tuyaux et les conduites de gaz de rejet doivent aussi être contrôlés.
- Le détendeur et les tuyaux doivent être remplacés tous les 10 ans.
- L'utilisateur a la responsabilité de faire réaliser ces contrôles. Ceci vaut également pour les véhicules qui ne sont pas homologués pour la circulation.



Montage de composants et modifications

- Implantation : tiroir de cuisine.
- Le montage de composants et des modifications sur l'installation de gaz ne peuvent être exécutés que par un spécialiste.
- Seuls des appareils avec une puissance de raccordement homogène de 30 mbars peuvent être exploités.
- Toute modification de l'installation à gaz requiert un nouveau contrôle de gaz par un expert habilité et sa confirmation par écrit.

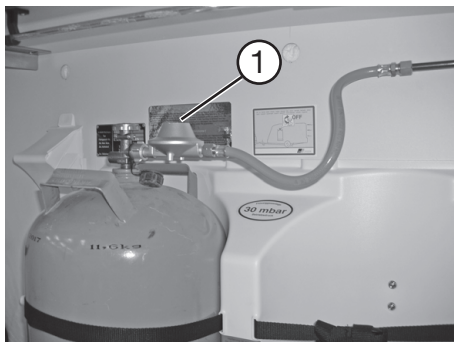

Photos non contractuelles !

Régulateurs et vannes

- Utiliser exclusivement des régulateurs spéciaux ① pour véhicules avec soupape de sécurité. D'autres régulateurs, conformément à la DVWG formulaire G 607, ne sont pas autorisés et ne satisfont pas aux contraintes élevées.



Les raccords vissés sur le régulateur de pression ont des pas à gauche.

- Les régulateurs de pression doivent avoir une pression de sortie fixe de 30 mbars. Les exigences de la norme EN 12864, annexe D font foi. Le taux de débit du régulateur doit être de 1,2 kg/h.
- Brancher manuellement avec précaution le régulateur sur la bouteille. Pour cela, ne pas utiliser de clés, de pinces ou d'autres outils de ce type.



En cas de températures inférieures à 5°C, utiliser un dispositif de dégivrage (Eis-Ex) pour les régulateurs.

Lors de la fabrication de gaz liquide, des matières restantes huileuses sous forme d'aérosols peuvent subsister, qui peuvent entraver ou même endommager le fonctionnement correct du(des) régulateur(s) de gaz ou de toute l'installation.

Spécialement pour l'accessoire spécial Truma-Duocontrol CS disponible en option, nous recommandons l'utilisation d'un filtre à gaz monté en amont des régulateurs de gaz.

Avant la mise en service

- Les voies d'aérations doivent être maintenues dégagées.
- Le cas échéant, débarrasser la cheminée de la neige et / ou poser le prolongement de la cheminée.
- Dégager les orifices d'aspiration de l'air de combustion sous le plancher du véhicule des saletés et le cas échéant de la neige. Les gaz de rejet pourraient sinon contenir une quantité de CO supérieure à la limite autorisée.
- Les voies d'aération de sécurité ne doivent pas être fermées.
- Nous recommandons de tenir toujours à disposition dans la porte d'entrée un extincteur à poudre d'une capacité d'au moins 1 kg ainsi qu'une couverture antifeu à côté de la gazinière. Familiarisez-vous avec les prescriptions de sécurité contre le feu en vigueur sur le terrain de stationnement (**voir également 2.1 Généralités**).



Lisez attentivement les manuels d'utilisation des fabricants d'appareils.



Ne jamais utiliser des réchauds ou appareils de chauffage, hormis les appareils de chauffage électriques (respecter la puissance absorbée), toutefois pas de radiateur chauffant, étant donné que ces derniers représentent un danger d'incendie et d'asphyxie.

9.2 Distribution de gaz

La caravane est équipée d'une installation de gaz au propane. Cette installation alimente les appareils suivants

- La gazinière
- Le réfrigérateur (**selon modèle**)
- Le chauffage
- Le cas échéant le chauffe-eau
- Le cas échéant les accessoires particuliers
- Le cas échéant le four

Logement des bouteilles de gaz

Le logement des bouteilles de gaz contient deux bouteilles de gaz propane ① de 11 kg. Les bouteilles de gaz sont raccordées à la conduite de distribution par le tuyau ② équipé d'un régulateur de sécurité. Les bouteilles sont fixées respectivement avec deux courroies ③ au logement de la bouteille de gaz.

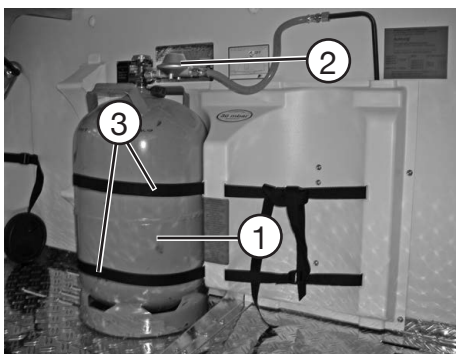

Afin d'être transportées, les bouteilles de gaz doivent être dans le logement des bouteilles de gaz.

Les points suivants s'appliquent au logement des bouteilles de gaz

- Contrôler la fixation des bouteilles de gaz avant chaque trajet. Placer les bouteilles de gaz à la verticale et fermer les soupapes.
- Resserrer les courroies détendues.
- Après chaque changement de bouteilles, l'étanchéité du raccordement du régulateur doit être contrôlée avec des agents de contrôle de fuite.
- Le logement des bouteilles de gaz n'est pas approprié pour le transport des accessoires (par exemple auvent).
- Les robinets d'arrêt et principaux au niveau des bouteilles de gaz doivent être à tout moment accessibles.
- La purge du logement des bouteilles de gaz (fente entre le fond du logement des bouteilles à gaz et la paroi avant) ne doit pas être fermée.
- Fermer le logement des bouteilles de gaz avant l'accès par des personnes non autorisées.



Les bouteilles de gaz doivent être fermées lors des déplacements.



Lors de l'emploi de bouteilles de gaz à 5 kg, utiliser un insert en matière plastique spécial (accessoires personnalisés).

Remplacement des bouteilles de gaz



Lors du remplacement des bouteilles de gaz, ne pas fumer et ne pas allumer des flammes ouvertes. Après remplacement des bouteilles de gaz, contrôler si du gaz s'échappe au niveau des points de raccordement. Pour ce faire, vaporiser le point de raccordement avec du spray de détection de fuites.

- Ouvrir le clapet du logement de bouteilles de gaz.
- Fermer le robinet d'arrêt principal au niveau de la bouteille de gaz.
- Dévisser manuellement le régulateur de sécurité ainsi que le tuyau de gaz de la bouteille de gaz (filet à gauche).
- Desserrer la courroie de fixation et retirer la bouteille de gaz.

- Replacer la bouteille de gaz remplie dans le logement de bouteilles de gaz.
- Arrimer méticuleusement la courroie de fixation.
- Revisser manuellement le régulateur de sécurité avec le tuyau de gaz sur la bouteille de gaz (filet à gauche).
- Fermer le portillon du logement de bouteilles.

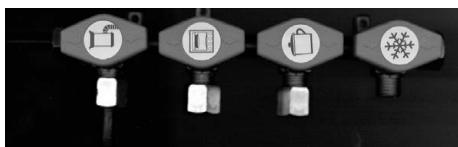

Le nombre et la disposition des robinets d'arrêt est fonction du modèle et de l'équipement et peut diverger dans le cas de votre véhicule.

Les pictogrammes situés sur les robinets d'arrêt de gaz ont les significations suivantes :



Robinetts d'arrêt et vannes

Avec ces robinets, la distribution de gaz aux appareils correspondants peut être coupée. Les robinets sont respectivement pourvus d'étiquettes adhésives indiquant les appareils correspondants.

Emplacement des robinets d'arrêts de gaz

- Ces derniers se trouvent dans le bloc cuisine du tiroir supérieur.

Les points suivants s'appliquent aux robinets d'arrêt et aux vannes

- Pendant le trajet, fermer tous les robinets des appareils de gaz.
- Sur les deux photos ci-contre, les robinets d'arrêt sont représentés à l'état fermé. Pour ouvrir les valves, ces derniers doivent être placés à la verticale en tournant.
- Lors du remplissage du réservoir de carburant du véhicule tracteur ou sur les ferries et dans le garage, aucun point inflammable ne doit être exploité.



En présence d'une fuite supposée dans l'installation de gaz, fermer immédiatement les robinets d'arrêt dans la caravane et les valves des bouteilles de gaz dans le logement des bouteilles à gaz.

Si vous pensez qu'il peut y avoir des défauts d'étanchéité, demandez à votre concessionnaire, ou à un atelier spécialisé en matière d'installations de gaz, d'effectuer un contrôle.

Un contrôle d'étanchéité ne doit jamais être effectué avec une flamme ouverte.

9.3 Chauffage d'air chaud



Chauffage S 5004 et S 3004 (selon modèle / de la série)



Le chauffage pendant le déplacement est interdit.

Exception: Utilisation d'un contrôleur de flux de gaz autorisé (par ex. Truma-Duo-Control CS).

- S 5004
- S 3004

Emplacement

- Dans la penderie ou dans la commode.

Avant la mise en service

- La caravane comporte plusieurs buses de sortie d'air. Les tuyaux amènent l'air chaud aux buses de sortie d'air. Virer les buses de manière à ce que l'air chaud sorte là où il est désiré.
- Contrôler si la cheminée n'est pas obstruée. Retirer impérativement tous les caches.
- Avant le premier allumage, s'assurer que des batteries fonctionnelles se trouvent dans le compartiment de batterie de l'automate d'allumage.

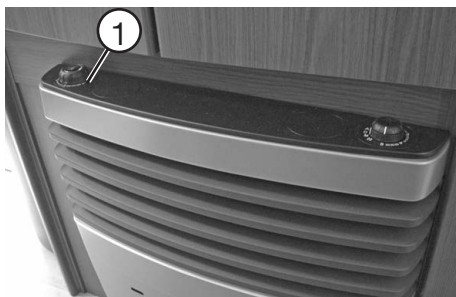

Photos non contractuelles !

Fonctionnement (S 3004 / S 5004 avec automate d'allumage)

- Ouvrir la vanne de la bouteille et la vanne à fermeture rapide dans la conduite de distribution de gaz.
- Tourner la poignée de service ① dans la position de thermostat 1-5.
- Enfoncer la poignée de service ① jusqu'à la butée. L'allumage se produit automatiquement dans cette position jusqu'à ce que la flamme apparaisse. L'étincelle d'allumage est audible.
- Maintenir la poignée de service ① enfoncée encore 10 secondes environ pour que la veilleuse de sécurité s'active.
- Si la conduite de gaz est remplie d'air, il peut se passer jusqu'à une minute avant que le gaz ne soit disponible pour la combustion. Pendant ce temps, la poignée de service ① doit être maintenue enfoncée jusqu'à ce que la flamme apparaisse.



Ne jamais rallumer avant d'avoir laissé passer 3 minutes. Dans le cas contraire, il y a un risque de déflagration! Ceci est aussi valable, lorsqu'un chauffage déjà en fonctionnement s'éteint et est rallumé.



Pour de plus amples détails concernant la commande, respectez en outre les consignes du fabricant dans le manuel d'utilisation séparé.

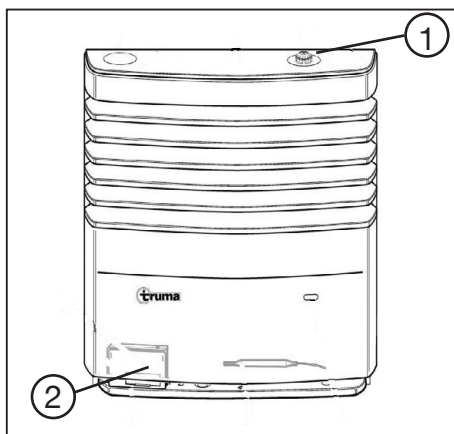

- Si la flamme s'éteint de nouveau, un nouvel allumage se produit immédiatement pendant le temps de coupure de la veilleuse de sécurité (environ 30 secondes).
- En l'absence de flamme, l'automate d'allumage ② continue à fonctionner, jusqu'à ce qu'une commutation ait lieu sur „0“ sur la poignée de service ①.

Mise hors tension

- Tourner la poignée de service ① vers la position "0". L'automate d'allumage est simultanément mis hors circuit.
- En cas de longues périodes d'arrêt, fermer la vanne de la bouteille et la vanne à fermeture rapide de la conduite de gaz.

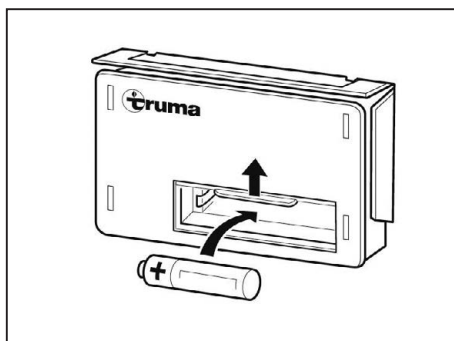

Remplacement des piles de l'automate d'allumage

En l'absence d'étincelle d'allumage audible ou seulement dans des intervalles de plus d'une seconde, la batterie doit être remplacée.

- S'assurer que le chauffage est arrêté.
- Retirer l'habillage du chauffage (voir Instructions de service Truma).
- Faire glisser le cache du logement des piles vers le haut et remplacer la pile (respecter la polarité plus/moins).
- Refermer le logement des piles.
- N'utiliser que des piles Mignon (AA) étanches et résistantes à la température (+70 °C).



Au début de chaque saison nécessitant le chauffage, remplacer les piles.

Respectez de plus les consignes du fabricant dans le manuel d'utilisation séparé.

Ventilateur d'air de circulation



Photos non contractuelles !

Le chauffage de votre caravane est équipé d'un système d'air pulsé à démarrage automatique. Ce système répartit l'air chaud dans tout l'habitacle. Le mode d'emploi et les fonctionnalités sont décrits dans le manuel d'utilisation « TN-3 Autostart » du fabricant TRUMA.

Usage

Le réglage de la puissance d'air peut être effectué à l'aide d'un interrupteur externe ①. L'interrupteur se trouve à proximité du chauffage.



Quand la puissance diminue ou lorsque le fonctionnement devient bruyant, les pales du ventilateur sont encrassées. Généralement, après 500 heures de fonctionnement retirer l'habillage de l'appareil ainsi que le tuyau d'admission et nettoyer avec précaution les pales du ventilateur avec un pinceau.

Veillez également respecter impérativement le manuel d'utilisation du fabricant de l'appareil.

Habillage feu cheminée

(accessoires / selon modèle / de la série)



En raison de sa sensibilité, la surface du moniteur nécessite une manipulation particulièrement soignée. Ne frottez jamais le moniteur à sec, car les grains de poussière peuvent endommager la surface.

Nettoyez la surface avec un chiffon humide et propre et un peu de nettoyant ménager / détergent ménager non hydratant et enfin essuyez avec un chiffon doux.

N'utilisez pas d'abrasifs ou d'agents abrasifs. Les produits chimiques agressifs et les concentrés de détergents non dilués peuvent impacter ou endommager le matériau s'ils sont mal utilisés.

Dans ce contexte, veuillez également au reporter aux instructions du fabricant.

Chauffage d'eau chaude (Option)



Le chauffage pendant le trajet est interdit.

Exception: Utilisation d'un contrôleur de flux de gaz autorisé (par ex. Truma-Duo-Control CS).

Le chauffage à gaz liquéfié Compact 3030 est un chauffage à air chaud avec préparateur d'eau chaude séparé (contenance : 10 l). Le réchauffement du système de chauffage peut se faire sans que le préparateur d'eau chaude soit rempli avec de l'eau propre.

L'emplacement de montage peut varier en fonction du modèle et de l'équipement.

Conseils importants

- Avant la mise en service du chauffage, veuillez lire soigneusement les instructions de service séparées.
- En cas de non utilisation du véhicule, toujours désenclencher l'interrupteur principal du chauffage.
- En présence d'un risque de gel, toujours évacuer l'eau propre du préparateur d'eau chaude.
- Le chauffage ne doit pas être mis en service sans remplissage de glycol préalable.
- Afin d'utiliser au mieux possible le principe de la convection, la circulation de l'air dans la caravane tel que par exemple derrière les coussins de dossiers, les aérations hivernales, dans les cadres de lits et derrière les coffres de rangement ne doit en aucun cas être entravée

Modes de service

- Exploitation à gaz liquéfié
- Exploitation à cartouche chaude (230 V)
- Exploitation à gaz liquéfié et à cartouche chaude combinées

Types de fonction

- Préparation de l'eau chaude
- Chauffage et préparation de l'eau chaude
- Chauffage

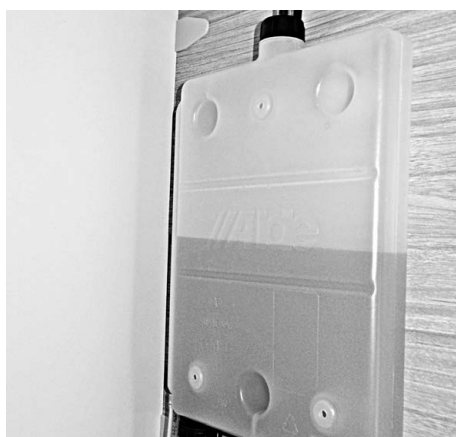

Contrôler régulièrement le niveau du fluide glycolé du chauffage. Le système ne doit jamais être démarré avec un niveau de liquide trop bas. Dans des conditions d'utilisations normales, le fluide glycolé doit être remplacé tous les 5 ans.



Unité de commande (voir photo à gauche)



Pour toute autre information détaillée concernant la commande, la manipulation et l'entretien du chauffage à eau chaude, veuillez vous reporter aux instructions de service „Alde Compact 3030“.

Lorsque l'élément de commande Alde est activé, une commande parallèle via l'application Fendt Caravan Connect n'est pas possible.

Réchauffement au sol de l'eau chaude

BIANCO 720 SKDW / TENDENZA 560 SFDW et 650 SFDW

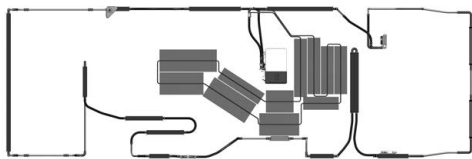

Le chauffage au sol de l'eau chaude présente un complément par rapport au chauffage d'eau chaude Alde Compact 3030 préalablement décrit.

Le schéma ci-contre montre uniquement un exemple pour la pose partielle des plaques de chauffage.

Le nombre et la disposition des plaques de chauffage est variable en fonction du modèle et de l'esquisse.



Aucun trou ne doit être percé ou vissé dans le sol par le haut ou par le bas.

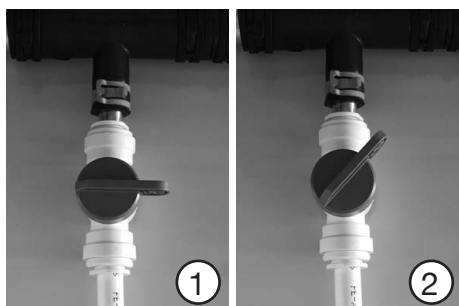

La régulation du débit ainsi que du degré d'efficacité des deux circuits d'eau (habitable/chambre à coucher) peut être régulé via les robinets d'arrêt.

Les robinets d'arrêt se trouvent 1 x dans le banc à l'avant en sens de marche à droite et 1 x dans la chambre à coucher.

La photo ci-contre ① montre un robinet d'arrêt fermé.

Sur la photo ci-contre ②, le circuit d'eau est ouvert à env. 50 %.

TRUMA-Combi C4/C6 (E) (Option/selon modèle)



TRUMA - Combi C4 / C6 (E)

Le chauffage au gaz liquéfié TRUMA Combi est un chauffage à air chaud avec chauffe-eau intégré (contenance : 10 litres).

En mode Chauffage et Eau chaude, le chauffage permet de chauffer l'habitable et de réchauffer simultanément l'eau. Si seulement de l'eau chaude est requise, ceci est possible en mode Eau chaude.

Dans la variante d'équipement E (selon modèle/de la série ; équipement spécial), l'appareil possède des cartouches chauffantes supplémentaires pour l'exploitation électrique.



Le chauffage pendant le déplacement est interdit.
Exception: Utilisation d'un contrôleur de flux de gaz autorisé (par ex. Truma SecuMotion ou Duo-Control CS).



Avant la mise en service

- La caravane comporte plusieurs buses de sortie d'air. Les tuyaux amènent l'air chaud aux buses de sortie d'air. Virer les buses de manière à ce que l'air chaud sorte là où il est désiré.
- Contrôler si la cheminée n'est pas obstruée. Retirer impérativement tous les éléments inquiétants.
- Ouvrir la vanne de la bouteille et la vanne à fermeture rapide dans la conduite de distribution de gaz.
- Le cas échéant, remplir le chauffe-eau d'eau.
- Enclencher l'appareil sur l'élément de commande.



Pour le démarrage de l'appareil, le chauffage a besoin soit d'un raccordement électrique 230 V attendant soit de 12V via la batterie de bord pour une alimentation électrique autonome.

Pour de plus amples détails concernant la commande, respectez en outre les consignes du manuel d'utilisation séparé du fabricant TRUMA®.

Vidange du chauffe-eau



Si la caravane n'est pas utilisée en cas de risque de gel ou pendant la période de gel, le chauffe-eau ainsi que les contenus du réservoir et les conduites d'eau doivent être vidés dans tous les cas.

- Couper le courant de la pompe à eau.
- Ouvrir les robinets d'eau chaude dans la cuisine et dans la salle de bains. Pour contrôler l'écoulement d'eau, placer un récipient adapté (10 litres) sous les tubulures de vidange de la vanne de sécurité/robinet de vidange.
- Ouvrir la vanne de sécurité/robinet de vidange. Le chauffe-eau est vidé maintenant directement vers l'extérieur via la vanne de sécurité/robinet de vidange.
- Contrôler si le contenu d'eau du chauffe-eau a bien été vidé entièrement via la vanne de sécurité/robinet de vidange.

N'oubliez pas d'ouvrir aussi les autres robinets de vidange des conduites d'eau. Un autre robinet de vidange se trouve à proximité immédiate du chauffage Combi. Deux ou trois autres robinets (en fonction de l'implantation) se trouvent en plus sur le côté opposé.

Aucun recours en garantie pour les dégâts dus au gel !



Lors de températures d'env. 3 °C sur la vanne de sécurité/robinet de vidange automatique, FrostControl l'(les) ouvre et vide le réservoir d'eau du chauffe-eau.

Maintenance

Pour les travaux de maintenance et de réparation, seules des pièces d'origine TRUMA doivent être utilisées.

L'appareil doit être détartré régulièrement (au moins 2 fois par an).

Pour le nettoyage, la désinfection et l'entretien du chauffe-eau, nous recommandons la maintenance du système de TRUMA. D'autres produits – en particulier contenant du chlore – ne sont pas appropriés.

La méthode chimique pour combattre les micro-organismes dans l'appareil est recommandée en chauffant régulièrement l'eau à 70° C.

9.4 Réfrigérateur (selon modèle)



Vous trouverez des informations utiles concernant l'utilisation et l'entretien au chapitre Réfrigérateur dans le manuel d'utilisation séparé du fabricant d'appareils/d'articles Dometic .

Afin de garantir le fonctionnement 12V du réfrigérateur, s'assurer qu'il y a suffisamment du courant et de la tension.

Dans de rares cas, il se peut pour certains modèles de voitures, qu'il n'y ait pas suffisamment de courant et de tension en raison de la gestion de l'énergie/de batterie du véhicule tracteur. Pour des informations plus détaillées, veuillez contacter un concessionnaire automobile de la marque ou un partenaire habilité par le fabricant de votre voiture.



Le fonctionnement en refroidissement sur 12V n'est pas possible.

Uniquement pour les réfrigérateurs Dometic de la série -10 (technique à absorption)



Pour l'exploitation du gaz autonome, un courant continu de 12V est nécessaire. Si votre caravane Fendt n'est pas équipée d'un bloc-batteries, une alimentation électrique externe de 12V (non comprise dans la livraison) est nécessaire.

Pour faciliter la connexion, un câble de rallonge (**voir photo ci-contre**) est déjà pré-câblé. La connexion du pack original batteries Dometic R10-BP disponible en option n'est pas possible avec ce câble de rallonge.



Si cette fiche (Ø 2,5/5,5 mm) est utilisée pour le fonctionnement autonome au gaz, seul batterie externe (Powerbank sortie 9 à 12) peut être raccorde.



Fonctionnement du réfrigérateur pendant le trajet lorsqu'il est équipé du bloc-batteries 1 ou 2 :

L'interrupteur principal 12V doit être allumé en position AN. Sinon l'électronique 12V du réfrigérateur n'est plus alimentée et plus aucun choix d'énergie d'alimentation n'est possible.

Voir pour cela le **chapitre 7, page 66**.



En mode gaz autonome, le réfrigérateur doit être éteint manuellement avant de procéder à un ravitaillement.

**Uniquement pour les réfrigérateurs  Dometic de la série -10 (technique à compresseur)
(en fonction du modèle /de la série)**



Le réfrigérateur à compresseur fonctionne exclusivement sur 12V. Le réfrigérateur reçoit la tension de 12V soit par l'intermédiaire du bloc d'alimentation de commutation intégré (mais seulement si 230V sont disponibles), soit pendant le trajet directement du véhicule tracteur via la prise à 13 pôles. Pour cela, il faut toutefois que le câble d'alimentation permanente (broche 9) de la voiture soit également occupé et raccordé.



Si le réfrigérateur n'est pas éteint lors d'une pause prolongée sur la route, il sollicite la batterie du véhicule tracteur.

Toutefois, si la caravane est équipée d'une batterie supplémentaire (équipement spécial en option) et en l'absence de 230V, la consommation de courant du réfrigérateur se fait à la charge de cette batterie supplémentaire.

9.5 Gazinière



Vous trouverez des informations utiles concernant utilisation et l'entretien au chapitre Réchaud à gaz dans le manuel d'utilisation séparé du fabricant d'appareils/d'articles.



En faisant la cuisine, il est nécessaire de veiller à une aération suffisante par exemple en ouvrant les fenêtres à proximité de l'appareil pour gril, de l'appareil de cuisson et/ou de cuisson au four au gaz. Ces appareils ne doivent pas être utilisés pour le chauffage de l'habitable.



Le couvercle de la cuisinière possède une fonctionnalité d'arrêt automatique. Lorsque le couvercle de la cuisinière est fermé, toutes les plaques de cuisson sont éteintes. L'alimentation en gaz est arrêtée.



9.6 Four



Vous trouverez des informations utiles concernant la utilisation et l'entretien au chapitre Four dans le manuel d'utilisation séparé du fabricant d'appareils/ d'articles.



En faisant la cuisine, il est nécessaire de veiller à une aération suffisante par exemple en ouvrant les fenêtres à proximité de l'appareil pour gril, de l'appareil de cuisson et/ou de cuisson au four au gaz. Ces appareils ne doivent pas être utilisés pour le chauffage de l'habitable.

Accessoires

Pour la utilisation des accessoires, veuillez respecter les instructions de service détaillées, les instructions de montage et les schémas de connexion des fabricants d'accessoires. Ces derniers se trouvent dans la pochette de service.

- Toute modification de l'état initial de la caravane peut influencer le comportement du véhicule et la sécurité routière.
- Les accessoires non autorisés par Fendt, les éléments de construction, de transformation ou de montage peuvent provoquer des dégâts sur le véhicule et entraver la sécurité routière. Même si une expertise, une autorisation de service générale ou une homologation de type existent, aucune sécurité n'existe pour la nature correcte du produit.
- Pour des dégâts qui sont provoqués par des pièces non autorisés par Fendt ou des modifications non autorisées, aucune responsabilité ne peut être prise.
- Pour une exploitation fiable des consommateurs 12 V pendant le déplacement (par exemple réfrigérateur, ATC, chasse d'eau, etc.), il doit y avoir suffisamment de courant et de tension.

Dans de rares cas, il se peut pour certains modèles de voitures, qu'il n'y ait pas suffisamment de courant et de tension en raison de la gestion de l'énergie/de batterie du véhicule tracteur. Pour des informations plus détaillées, veuillez contacter un concessionnaire automobile de la marque ou un partenaire habilité par le fabricant de votre voiture.

Le tableau suivant liste les indications de masses pour les accessoires personnalisés. Si ces éléments sont dans la caravane ou annexés et ne font pas partie de la livraison standard, ces derniers doivent être pris en ligne de compte lors du calcul du chargement. Ces masses sont donnés à titre indicatif, ils peuvent varier selon le modèle et les équipements spéciaux.

Équipement	Poids (kg)	Équipement	Poids (kg)
Aide au stationnement Mover XT (Truma)	29,0	Équilibrage de température au sol électrique	7,5
Béquilles et vérins de mise à niveau galvanisés avec "Big-Foot"	2,0	Hotte aspirante, 12V	3,0
Bloc batteries avec 150 AH Li-Fe	19,5	Hotte de toit (280x280 mm) salle d'eau	1,5
Chaudière à eau chaude 10 l gaz/électrique	5,2	Lit simple coulissant avec coussin de canapé	11,0
Chauffage à eau chaude C 3030 HE (ALDE)	30,0	Lit superposé (trois étages)	15,0
Chauffage auxiliaire électrique Ultraheat (Truma)	2,0	Micro-ondes	12,0
Clapet de stockage externe 749 x 297 supplémentaire	2,0	Moquette amovible	9,0
Climatiseur de toit "Aventa compact plus" (Truma)	31,0	Porte moustiquaire	5,0
Contrôle ATC des remorques	4,5	Porte-vélos "Superb SV" pour 2 roues	9,5
Dispositif antivol mécanique Fullstop	5,0	Raccordement à l'eau de la ville avec un réservoir d'eau douce de 45 l	4,0
Écran plat 24 pouces	4,2	Roue de secours sur jante en acier avec support	22,0
		Store de toit Omnistore 6300, 4,0 m L	43,0
		Support TV Sky	3,5



Les indications de poids sont des valeurs moyennes, qui peuvent varier selon modèle et de l'équipement. Pour un calcul précis de la capacité de charge réelle de votre véhicule, nous recommandons d'aller le peser sur une balance tarée à proximité.

11.1 Entretien



Toutes les informations décrites dans ce chapitre ainsi que nos recommandations en matière de techniques d'application ont été élaborées avec le plus grand soin, toutefois elles ne sont données qu'à titre indicatif et sans engagement. Ceci s'applique également aux droits respectifs des tierces personnes.

Ces informations / recommandations n'excluent pas votre propre contrôle. Aucune garantie ne sera assumée à cet effet car l'utilisation se fait hors de notre champ de contrôle.

En cas de doute, testez les propriétés des produits d'entretien / nettoyage à un endroit discret.

Votre concessionnaire agréé Fendt-Caravan vous conseillera également volontiers pour toute question précise et vous donnera son avis d'expert.

Intervalles d'entretien

Il existe, pour la caravane et les installations qu'elle contient des intervalles d'entretien déterminés.

Pour les intervalles d'entretien, tenir compte des points suivants

- La première révision doit être effectuée par un spécialiste Fendt 12 mois après la première mise en circulation.
- Faire effectuer tous les autres entretiens une fois par an par un spécialiste Fendt.
- Effectuer les entretiens de tous les appareils installés selon les intervalles d'entretien indiqués dans chaque manuel d'utilisation.



Fendt Caravan offre une garantie de 12 ans pour l'étanchéité de la caravane selon les conditions de la garantie. A cet effet, présenter le véhicule tous les 12 mois au concessionnaire Fendt. Les contrôles d'étanchéité doivent être effectués tous les 12 mois et sont payants.



Remplacer le régulateur du gaz de sécurité et les tuyauteries tous les 10 ans au plus tard !

Le contrôle payant de l'installation de gaz doit être renouvelé tous les ans par un expert dans le domaine du gaz liquéfié. Ce contrôle doit être officialisé sur le certificat de contrôle selon la DG VW G 607 ou selon la norme EN 1949. L'utilisateur a la responsabilité de faire réaliser ces contrôles dans les délais.

Lubrification et graissage

Contrôler et graisser régulièrement les zones de contact et les paliers du châssis. En cas de caravanes qui ne font pas l'objet d'une utilisation régulière, une maintenance annuelle est nécessaire.

Les points suivants s'appliquent au graissage et à la lubrification

- Graisser les points d'appui au niveau du boîtier du dispositif à inertie.
- Lubrifier les pièces mobiles comme les boulons et les points d'articulations.

- Graisser les points de coulissement du dispositif à inertie.
- Contrôler de temps en temps le jeu des points d'appui pour la bielle de poussée.
- Nettoyer tous les paliers et points d'appui à intervalles de temps réguliers et lubrifier.



Respectez également les consignes de maintenance/d'entretien des manuels d'utilisation joints séparément pour l'essieu, le système de freinage à inertie et l'attelage de sécurité AKS.

11.2 Ventiler

Une aération et ventilation suffisante de l'intérieur du véhicule est indispensable pour une atmosphère intérieur confortable.



L'oxygène à l'intérieur du véhicule est consommé par la respiration et par l'exploitation d'appareils intégrés fonctionnant au gaz. C'est pourquoi l'oxygène doit être renouvelé en permanence. À cet effet, des aérations forcées sont montées dans le véhicule (par ex. lanterneaux à aération forcée, aérateur champignon ou aérateur de sol). Les aérations forcées ne doivent pas être entravées ou recouvertes ni de l'intérieur ni de l'extérieur. Toujours tenir l'accès des aérations forcées dégagé de la neige et des feuilles mortes. Risque d'asphyxie latent si le taux de CO₂ est élevé.

LISTE DE CONTRÔLE :

- ✓ **Aérer régulièrement !
Au moins deux fois par jour
pour 5-10 minutes**
- ✓ **Toujours aérer par à-coups,
dans le cas idéal en ouvrant
deux fenêtres opposées**
- ✓ **Ne pas aérer plus longtemps,
mais aérer plus souvent**
- ✓ **Essuyer immédiatement l'eau
de condensation**
- ✓ **Maintenir dégagées les aérations
forcées en permanence**

Mais seules les aérations forcées existantes ne suffisent pas à assurer l'aération/désaération de l'habitat du véhicule.

C'est pourquoi aérer correctement est tout aussi important que chauffer correctement. De l'humidité se forme partout dans l'habitacle que ce soit en prenant une douche, en cuisinant, en faisant sécher du linge ou tout simplement en transpirant.

Aérer correctement signifie aérer régulièrement – au moins deux à 4 fois par jour, respectivement pour 5-10 minutes. De l'humidité est générée dans chaque habitacle. Un ménage de 4 personnes peut générer un volume d'eau allant jusqu'à 12 litres et cette humidité doit être évacuée par une aération correcte. Sinon, l'humidité s'accumule en tant qu'eau de suintement aux points les plus froids. Ceci constitue particulièrement en hiver un terrain propice pour la moisissure. Seul le bon dosage d'air frais vous permet d'obtenir un climat à l'intérieur sain et agréable.

Vous obtenez un échange d'air particulièrement efficace en pratiquant l'aération transversale des locaux. Ouvrez plusieurs fenêtres, la porte, les lanterneaux et le cas échéant le séparateur d'espace plusieurs fois par jour entièrement pour plusieurs minutes. Un courant d'air est ainsi généré, qui attire l'humidité de l'intérieur vers l'extérieur.

Par contre, l'aération en continu en inclinant la fenêtre ou en la laissant légèrement entrouverte est à proscrire, étant donné que l'échange d'air ne peut se faire que de manière minimale et insuffisante.



En présence de conditions climatiques bien précises, de l'eau de condensation peut se former sur des objets froids même si l'aération est suffisante (par ex. sur les ferrures ou les visseries).



Des ponts de froid/thermiques peuvent également survenir au niveau des percées (par ex. aérateurs champignon, bords des lanterneaux, prises de courant, fenêtres, tubulures de remplissage, portillons, etc.).

Essuyer immédiatement toute trace d'eau de condensation.

Le volume occupé dans l'espace relativement faible des véhicules de loisirs, la présence de vêtements humides à l'intérieur, la respiration et les vapeurs ainsi que l'exploitation des appareils intégrés fonctionnant au gaz favorisent la formation d'eau de suintement.



Afin d'éviter des dégâts dus à la formation d'eau de suintement, veiller impérativement à un échange d'air suffisant comme décrit précédemment. N'obturez pas les fentes/orifices d'aération existants dans les coffres de rangement du toit et / ou dans les coffres de rangement des sièges et des couchettes.

Seule cette manière de procéder empêche que de l'eau de condensation et par conséquent de la moisissure se forment lors de conditions climatiques défavorables. Lorsque la puissance du chauffage, la répartition de l'air et l'aération sont harmonisées, un climat ambiant agréable est créé.

Ne procédez à aucune modification du guidage d'air chaud de série. Ne pas éteindre la soufflante du chauffage en hiver, et aussi pendant la nuit.

En cas d'un arrêt prolongé du véhicule, bien aérer le véhicule de temps en temps. En été, il y a un risque d'accumulation de chaleur. Ne pas aérer seulement l'habitacle, mais aussi les coffres de rangement accessibles de l'extérieur. Même si le véhicule est garé dans un local fermé (par ex. garage), aérer également régulièrement cet emplacement.

11.3 Nettoyage

Nettoyage extérieur



Ne laver le véhicule qu'aux stations de lavage spécialement prévus à cet effet.

Utiliser les agents nettoyants de la façon la plus économique possible. Les agents nettoyants agressifs comme par exemple les agents nettoyants de jantes sont polluants.



Ne pas utiliser d'agents nettoyants contenant des solvants.

Les points suivants s'appliquent au nettoyage extérieur

- Le véhicule ne doit pas être lavé plus souvent qu'il n'est nécessaire.
- Asperger le véhicule avec des jets d'eau de faible puissance.
- Laver le véhicule avec une éponge tendre et un shampoing du commerce. Rincer souvent l'éponge.
- Ensuite, rincer abondamment à l'eau.
- Sécher le véhicule avec de la peau de chamois.
- Après le lavage, laisser le véhicule à l'air libre quelque temps pour un séchage complet.



Dans les zones côtières (à moins de 1500 m de l'eau salée), le nettoyage doit être effectué régulièrement, au moins deux fois par an.

La mousse est également acide et peut endommager les surfaces. Ici aussi, il est recommandé de nettoyer les endroits concernés à fond au moins deux fois par an.

Sécher complètement les phares et bordures de phares, car de l'eau s'y accumule facilement.

N'utiliser en aucun cas des produits de nettoyage agressifs ou solvants.

Nettoyage du toit

Le toit de la caravane n'est pas directement praticable. Nous déclinons toute responsabilité pour les dommages qui pourraient en résulter. En cas d'humidité et de pluie, il y a un risque accru de glissement/chute. Pour le nettoyage du toit, nous recommandons une aire de lavage avec une plate-forme praticable.

Lavage avec nettoyeur haute pression



Ne pas vaporiser directement les autocollants et le décor extérieur à l'aide du nettoyeur haute pression. Les autocollants pourraient se détacher.

Avant le lavage de la caravane avec un nettoyeur haute pression, observer les instructions de service du nettoyeur haute pression. Lors du lavage, respecter une distance minimale entre la caravane et la buse à haute pression d'au moins 700 mm. Observer que le jet d'eau avec pression provient de la buse de nettoyage. Une manipulation erronée du nettoyeur haute pression peut entraîner des dégâts sur la caravane. La température de l'eau ne doit pas dépasser 60°C. Déplacer le jet d'eau pendant la totalité du processus de lavage. Le jet ne doit pas être directement dirigé sur la fente de la porte, la fente de la fenêtre, les pièces de montage électriques, les connecteurs enfichables, les joints, les grilles d'étanchéité du réfrigérateur ou les lanterneaux. Le véhicule peut être endommagé ou de l'eau peut entrer dans l'habitacle.

Ne pas intervenir sur les feux arrières de la caravane avec un jet haute pression. Le jet d'eau pourrait traverser leur logement et atteindre la partie interne. Ce phénomène ralentirait le séchage et augmenterait le risque de formation de mousse et/ou vert de gris.

Entretien et nettoyage de pièces en matière plastique PS / ABS-PMMA (par ex. porte-lampes, logement de bouteilles à gaz, enjoliveurs de roue, bac à douche, fenêtres, face avant LFI etc.)

Des produits de nettoyage non appropriés et des autocollants peuvent provoquer des dégâts potentiels sur les pièces en matière plastique.

Des fissures de tension peuvent apparaître sous l'effet de différents médiums (rupture des pièces), gonflement et ramollissement entraînant un entravement de la fonction des pièces jusqu'à leur inutilisation.

Nettoyage des mains recommandé

- Eau chaude (jusqu'à 60°C), à laquelle on peut ajouter des produits ménagers commerciaux faiblement acides (2%), alcaliques ou neutres.

- Nettoyant de matières plastiques, spray pour cockpit (**attention : modification possible du degré de brillance**)
- Dans la mesure où du tartre se serait déposé sur la surface des pièces formées, il peut être éliminé avec des acides dilués, par ex. des acides acétiques. Il convient d'éviter une élimination mécanique à cause du risque de rayures.



Les produits de nettoyage/de soin suivants ne doivent pas être utilisés pour les surfaces ABS/PMMA :

- Les produits de nettoyage contenant de l'alcool et de l'éthanol à forte concentration peuvent provoquer très rapidement des fissures de tension. Une seule manipulation erronée peut suffire à provoquer un endommagement irréparable. De l'alcool est contenu dans tous les médicaments à base d'alcool, les lotions pour le visage/le rasage/lotions capillaires, parfums et ainsi de suite.
- Il est interdit d'utiliser des produits de nettoyage qui contiennent des composants abrasifs.
- Les produits chimiques suivants utilisés habituellement dans le ménage ne doivent pas entrer en contact avec la surface PMMA : détachant, teinture d'iode, vernis à ongle ou dissolvant de vernis à ongle, de l'acétone, de l'alcool à brûler.
- L'action d'agents oxydants utilisés pour la désinfection devrait être également évitée comme par ex. l'ozone. Les nettoyants ménagers de WC ou produits de désinfection similaires peuvent également endommager le matériau de manière considérable.

Éviter absolument le contact direct avec les matières plastiques telles que le PVC, le PVC doux et tout produit semblable (par ex. autocollant).

Les ingrédients riches en solvants ou leur contact avec les matières plastiques préalablement décrites provoquent une propagation des adoucisseurs et par conséquent une fragilisation des pièces.



Pour le bac de douche dans l'espace sanitaire, ne pas utiliser de garnitures de baignoire ou de moquettes non adaptées au plastique PS/PE. Les composants de l'envers du tapis peuvent rendre le matériau poreux et entraîner la formation de fissures. Nous recommandons le tapis de cabinet de toilette d'origine Fendt-Caravan proposé dans le programme d'accessoires spécialisé.

Pour le cirage des surfaces laquées, il faut

- Passer de temps en temps du polish sur les surfaces peintes. Suivre les consignes d'utilisation du fabricant.

Pour le polissage des surfaces laquées, il faut

- Dans les cas exceptionnels, traiter les surfaces peintes endommagées avec des produits de polissage. Nous recommandons une pâte de polissage sans solvant pour des laques à l'état neuf. Tester d'abord la propriété de l'agent de polissage à un endroit non exposé aux regards.



N'effectuer des polissages que dans des cas particuliers et pas trop souvent car lors du polissage, la couche la plus externe de la peinture est éliminée. Si l'on polit trop souvent, une usure par frottement se produit.

Pour les surfaces en PRV, la règle est la suivante :

Pour conserver le plus longtemps possible la couche de gelcoat sur les pièces en PRV, nous recommandons un polissage régulier des surfaces suivi de l'application d'une cire de protection. Selon la durée et l'intensité de l'exposition au soleil, il convient de renouveler cette opération d'entretien au minimum tous les trois ans.

Le point suivant s'applique aux détériorations

- Réparer toute détérioration immédiatement pour éviter d'autres détériorations causées par la corrosion. Pour cela, n'hésitez pas à demander conseil à votre concessionnaire Fendt.

Châssis galvanisé

Les adhérences de sel nuisent au châssis galvanisé et peuvent provoquer de la rouille blanche. Pour autant, la rouille blanche en elle-même n'est pas synonyme de défaut. Il s'agit ici d'une simple restriction optique.

Les causes les plus fréquentes de la rouille blanche sont :

- les agents antidérapants et les sels de dégel (par ex. lors de trajets pendant les mois d'hiver)
- l'eau de condensation (par ex. en recouvrant le véhicule avec des films en matière plastique ou des bâches)
- l'humidité (par ex. en garagant le véhicule dans l'herbe haute, dans les flaques ou dans la boue)
- la neige (par ex. à travers un stationnement prolongé dans la neige)
- une aération insuffisante (par ex. en installant des bâches de protection dans la zone du plancher.)

Afin d'éviter la formation de rouille blanche ou de l'éliminer, nous recommandons la procédure suivante :

- Après des trajets en hiver, rincer les surfaces galvanisées avec de l'eau claire.
- Lorsque des pièces galvanisées sont touchées par la rouille blanche, traiter immédiatement les parties concernées à l'aide d'un nettoyant pour zinc (par ex. Poligrat).

Plancher

Le plancher de la caravane est revêtu d'une protection spéciale. En cas de dégâts, rénover immédiatement la protection du plancher.



N'utiliser que les produits autorisés par le fabricant. Nos concessionnaires autorisés et points de service vous conseillent volontiers.

Vitres en verre acrylique

En raison de leur sensibilité, les vitres en verre acrylique ont besoin d'un traitement particulièrement minutieux.

- Ne jamais frotter à sec les vitres en verre acrylique étant donné que les grains de poussière endommagent la surface.
- Ne laver les vitres en verre acrylique qu'avec suffisamment d'eau chaude, un peu de produit vaisselle et un chiffon doux.
- N'utiliser en aucun cas des nettoyants pour verres commerciaux avec des additifs chimiques, abrasifs ou contenant de l'alcool. Une fragilisation prématurée des vitres et la formation de fissures pourraient en découler.

- Ne pas se rendre dans une station de lavage automatique.
- Après le nettoyage des vitres en verre acrylique du véhicule, rincer encore une fois avec suffisamment d'eau claire.



Pour le traitement ultérieur suite au nettoyage, un nettoyant pour verre acrylique à effet antistatique s'impose. Des petites rayures peuvent être traitées avec une pâte à polir pour verre acrylique. Le magasin d'accessoires propose ce type de produits.

Veillez respecter les conseils d'entretien du manuel d'utilisation séparé du fabricant d'appareils/d'articles  Dometic .

Nettoyage intérieur

Pour les housses de sièges, les housses de coussins et les rideaux, tenir compte des points suivants

- Nettoyer les housses de sièges avec une brosse tendre ou un aspirateur.
- Faire nettoyer les housses de coussins et les rideaux très sales, ne pas les laver soi-même!
- Si nécessaire, nettoyer avec précaution en utilisant un agent de nettoyage délicat.
- Ne pas séparer les housses de rembourrage des noyaux en mousse.

Les points suivants s'appliquent à la moquette

- Nettoyer avec un aspirateur ou une brosse.
- Si nécessaire, traiter avec un aérosol pour moquettes ou shampooiner.

Les revêtements suivants s'appliquent au revêtement PVC



Du sable et de la poussière sur un revêtement PVC qui est foulé régulièrement peuvent abîmer la surface. Lors de l'utilisation, nettoyer le sol tous les jours avec un aspirateur ou un balai.

- Nettoyer le revêtement du sol avec des produits de nettoyage pour les sols PVC. Ne pas poser la moquette sur le revêtement PVC mouillé. Les moquettes et le revêtement PVC peuvent s'agglutiner entre eux.
- N'utiliser en aucun cas des produits de nettoyage chimiques ou de la laine d'acier, étant donné que le revêtement PVC serait endommagé.

Pour les surfaces de meubles, il faut

Les faces avant de meubles de certains modèles possèdent des surfaces en acrylique avec un effet de brillance excellent en profondeur. La beauté de ces surfaces demande un traitement et un nettoyage adaptés. Nous recommandons uniquement un nettoyage humide des surfaces des meubles avec un chiffon doux et une solution savonneuse légère.

Afin de réduire la charge statique, un nettoyant de matières plastiques antistatique approprié pour les surfaces en acrylique peut être utilisé alternativement. Dans ce cas, on peut renoncer au nettoyage mentionné préalablement à base de solution savonneuse.



N'utilisez en aucun cas des produits de nettoyage intensifs à base de solvants ou d'alcool (souvent employés dans des nettoyeurs pour verres commerciaux). Une seule utilisation erronée peut déjà provoquer un dommage irréparable de la surface. Ne pas utiliser des produits ou des éponges abrasifs, étant donné que ces derniers rayent la surface ou provoquent un éclat artificiel.

Consignes de nettoyage des miroirs

Afin de profiter le plus longtemps possible de votre nouveau miroir, voici quelques conseils pratiques.

Les petites taches du quotidien (gouttes d'eau, éclaboussures de dentifrice etc...) devraient de préférence être nettoyées avec un chiffon doux ou avec une serviette de toilette. Des taches plus coriaces, comme des traces de maquillage par ex., peuvent être enlevées avec un chiffon en micro-fibres légèrement humide ou une peau de chamois. Il faut éviter de nettoyer le miroir avec des produits chimiques ou de l'eau afin d'éviter que ces produits ne pénètrent dans le revêtement du miroir. Si le bord devait être mouillé, il faut le nettoyer rapidement. Si votre miroir est enbué après la douche, il faut nettoyer rapidement les bords afin d'y éviter tout risque de corrosion. Vous trouverez des conseils avisés sur l'aération au **chapitre 11.2**.

N'utilisez pas de crème à récurer, de nettoyant à vitres ou de nettoyant multi-usages car ils provoqueraient la corrosion de votre miroir.

Le point suivant s'applique au cabinet de toilette

- Nettoyer avec un savon liquide neutre et une étoffe non abrasive.
- Pour le nettoyage de la cuvette de WC et de l'installation d'eau ainsi que lors du détartrage de l'installation d'eau, ne pas utiliser d'essence de vinaigre. De l'essence de vinaigre peut endommager les joints ou les parties de l'installation.



Ne pas utiliser d'agents récurants même dans le cabinet de toilette !

Ne pas utiliser des produits décapants dans le trou d'égout. Ne pas verser de l'eau bouillante dans les trous d'égout. Les produits décapants ou l'eau bouillante endommagent les tuyaux de rejet et les siphons.

Lavabo/évier en acier inoxydable / INOX

- Nettoyer le lavabo / l'évier avec des produits commerciaux doux ou des produits de nettoyage spéciaux pour acier spécial.
- Ne pas utiliser des agents blanchissants, des produits contenant du chlorure ou de l'acide chlorhydrique, de la levure en poudre ou un nettoyant pour argent pour le nettoyage.
- Ne pas utiliser de la poudre à récurer et/ou des éponges ménagères avec des composants en laine d'acier.
- En cas de doute, contrôler d'abord avant le nettoyage à un endroit discret, si le produit de nettoyage utilisé est approprié pour la surface.
- Après le nettoyage des surfaces avec des torchons, les essuyer minutieusement et les sécher afin d'éviter des traces de calcaire et des taches d'eau.



Lavabo en acrylique sanitaire (En option/ou de série selon modèle)

Ces modèles de caravane sont équipés d'un lavabo en acrylique sanitaire de haute qualité.

Pour maintenir l'éclat de votre lavabo, les consignes d'entretien du constructeur doivent être respectées.

- Rincez au préalable les salissures épaisses et/ou granuleuses (p. ex. sable) à grande eau.
- Nettoyer la surface à l'aide d'une éponge humide propre avec quelques gouttes de détergent (sans film gras – produits ménagers/produits vaisselle) puis rincez à l'eau claire et essuyez avec un chiffon doux.
- Ne pas utiliser de produits abrasifs !
- D'éventuels dépôts de calcaire sont à nettoyer à l'aide d'une éponge et quelques gouttes d'eau vinaigrée ou avec un produit spécial anti-calcaire pour surface acrylique. N'utilisez le produit anti-calcaire que dilué et sur une courte durée (ne pas laisser imbiber), rincez abondamment à l'eau claire !



Les produits chimiques et les concentrés de produits de nettoyage non dilués peuvent en cas d'utilisation non appropriée endommager le revêtement. A ce propos il est également important de se reporter aux instructions respectives des fabricants des produits de nettoyage.

Accessoires

Les points suivants s'appliquent au nettoyage

- Nettoyer les parties en plastique (par exemple pare-chocs, jupes) avec de l'eau chaude jusqu'à 60 °C et un nettoyant ménager doux.
- Si besoin, graisser les charnières de portes et les stabilisateurs.
- Nettoyer une fois par an les conduites d'eau propre et les réservoirs d'eau propre et d'eaux usées.



Ne pas utiliser d'agents récurants car ceux-ci peuvent rayer les surfaces !



A la fin du nettoyage, retirer du véhicule tous les aérosols d'agents de nettoyage et d'entretien ! Dans le cas contraire, des températures supérieures à 50 °C engendrent des risques d'explosion !

11.4 Utilisation en hiver

Préparation

Du fait de sa conception générale (construction sandwich en aluminium avec fenêtres isolantes), votre caravane est adaptée aux conditions hivernales.



En ce qui concerne le camping d'hiver, nous vous recommandons d'optimiser votre caravane selon votre sensibilité personnelle. Votre concessionnaire vous conseillera volontiers.

Les points suivants s'appliquent à la préparation

- Contrôler le véhicule pour les dommages de la peinture et les dommages causés par la corrosion. Le cas échéant, réparer les dommages.

- Assurez-vous que de l'eau ne puisse pas pénétrer dans la ventilation forcée intégrée dans le plancher et dans le chauffage.
- Protéger contre la rouille les parties métalliques du plancher avec un agent de protection à base de cire.
- Préserver les surfaces peintes extérieures.

Hivernage

Généralités

- Ne laisser la caravane dans une pièce fermée que si cette dernière est sèche et bien aérée. Sinon, il est préférable de garder la caravane à l'extérieur.

Pour l'aménagement extérieur, il faut

- Vider et nettoyer le réfrigérateur. Laisser la porte du réfrigérateur ouverte.
- Laisser les compartiments de rangement et les placards ouverts à des fins d'aération.
- Poser les coussins et les matelas de manière à ce qu'ils n'entrent pas en contact avec l'eau de condensation.
- Si nécessaire, chauffer la caravane afin d'éviter des moisissures sous l'effet de l'humidité condensée.
- Placer le déshumificateur dans l'habitacle du véhicule et sécher ou remplacer régulièrement le granulé.
- Déconnecter les batteries. Dans l'idéal, les démonter et contrôler au moins une fois par mois l'état de charge, le cas échéant recharger.
- Vider entièrement la totalité de l'installation d'eau.
- En cas de non-utilisation prolongée ou d'hivernage, retirer impérativement de la caravane les aliments agressifs tels que le sel, le vinaigre, les huiles ou autres condiments. En combinaison avec une forte humidité ambiante, ils peuvent attaquer les surfaces galvanisées ou métalliques (extensions à roulettes, paniers en fil métallique, etc.).

Utilisation en hiver

Habiter la caravane en hiver génère de la condensation aux basses températures. Pour garantir une bonne qualité de l'air ambiant et éviter les dommages au véhicule causés par la condensation, une ventilation suffisante est extrêmement importante.

Les points suivants s'appliquent à la ventilation

- Pendant la phase de réchauffement du véhicule régler le chauffage sur sa puissance maximale et ouvrir les rideaux, les placards de pavillon ainsi que les stores. Cela permet d'assurer une aération et une ventilation optimale.
- Ne chauffer qu'avec le système de circulation d'air en fonctionnement.
- Le matin, relever tous les coussins, aérer les compartiments de rangement et sécher les endroits humides.
- Poser le prolongement de la cheminée avec au moins 10 cm de longueur.



Si malgré cela, de la condensation devait se former en quelques endroits, essuyer simplement.



En cas de fortes chutes de neige, le toit doit impérativement être libéré du poids de la neige. Tenez compte du fait que la neige poudreuse a un poids nettement moins élevé que la neige ancienne enrichie en humidité.

Mesures de protection contre le gel

Avec un chauffage correct de l'espace intérieur, le gel du réservoir d'eau propre, des conduites d'eau et du chauffe-eau n'est pas à craindre. N'utiliser le système d'eau propre qu'après le réchauffement du véhicule.

Naturellement, nous conseillons dans le cas de températures extérieures très basses d'installer une réserve de chauffage supplémentaire. Votre concessionnaire vous expliquera les différentes possibilités (ne fait pas partie de la fourniture).

Les points suivants s'appliquent au réservoir d'eaux usées

- En cas de très basses températures, ajouter aux eaux usées de l'antigel ou du sel de cuisine.
- Recueillir les eaux usées à l'extérieur du véhicule.
- Maintenir la sortie du réservoir d'eaux usées ouverte.

A la fin de la saison hivernale

Les points suivants s'appliquent au nettoyage

- Nettoyer complètement le dessous du véhicule. Vous éliminerez ainsi les agents antigels propices à la corrosion (sels, restes lessives).
- Effectuer un nettoyage extérieur et conserver les tôles avec un polish pour automobiles.
- Ne pas oublier de défaire, le cas échéant le prolongement de cheminée.



Ne laver le véhicule qu'aux aires de lavage spécialement prévues à cet effet. Utiliser les agents nettoyants de la façon la plus économe possible. Les agents nettoyants agressifs comme par exemple les agents nettoyants de jantes sont polluants.

Les points suivants sont applicables à la structure extérieure

- Descendre les vérins de mise à niveau. Les roues et les essieux doivent encore avoir une fonction portante.
- Préserver les surfaces peintes extérieures avec un produit adapté.
- Protéger contre la rouille les parties métalliques du dessous du plancher avec un agent de protection à base de cire.
- Disposer les plans de protection avec un espacement pour que la ventilation ne soit pas entravée.
- Laisser l'aération forcée ouverte.
- Toutes les trois à quatre semaines, aérer complètement la caravane.

Les points suivants sont applicables aux réservoirs

- Vider et nettoyer le réservoir d'eau propre à l'aide d'une pompe et de tuyaux d'écoulement coudés le cas échéant.
- Vider et nettoyer le réservoir d'eaux usées
- Vider et nettoyer le réservoir des WC.
- Vider entièrement le chauffe-eau d'eau chaude. Pour ce, désenclencher l'alimentation électrique 12 V en actionnant l'interrupteur principal sur le tableau de commande et ouvrir tous les robinets d'eau. Par ailleurs, nous recommandons de déconnecter la pompe à eau de l'installation d'eau propre.
- Assurez-vous que de l'eau ne puisse pas pénétrer dans la ventilation forcée intégrée dans le plancher et dans le chauffage.



Veillez respecter le manuel d'utilisation séparé du fabricant d'appareils.

12.1 Environnement et caravanning

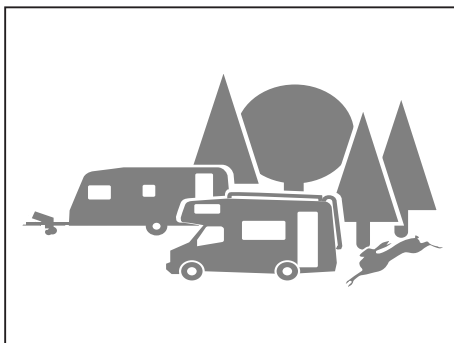

Utilisation conforme à la protection de l'environnement

Les campeurs et caravaniers ont une responsabilité particulière par rapport à l'environnement. C'est pourquoi l'utilisation de la caravane doit toujours aller dans le sens de la protection de l'environnement.

Les points suivants s'appliquent pour une utilisation conforme à la protection de l'environnement

- Ne pas porter préjudice à la tranquillité et la propreté de la nature.
- Eliminer de façon conforme les eaux usées, les matières fécales et les ordures ménagères.
- Avoir un comportement modèle afin que les campeurs et les caravaniers ne soient pas généralement considérés comme des pollueurs.
- En cas de séjours prolongés dans les villes et les communes, rechercher spécialement des places de parking destinées aux caravanes. Veuillez vous renseigner à temps quant aux places appropriées.



Les points suivants s'appliquent aux eaux usées

- A bord, ne collecter les eaux usées que dans le réservoir à eaux usées embarqué ou en cas d'urgence dans d'autres réservoirs prévus à cet effet !
- Ne déverser en aucun cas les eaux usées dans la nature ou dans une bouche d'égout ! La plupart des caniveaux ne débouchent pas sur des stations d'épuration.
- Vider le réservoir à eaux usées aussi souvent que possible, même lorsqu'il n'est pas complètement rempli (hygiène). Rincer le réservoir à eaux usées dans la mesure des possibilités à chaque vidange avec de l'eau propre.



Ne videz votre réservoir à matières fécales que dans des décharges prévues à cet effet et en aucun cas dans la nature ! Les stations de décharge se trouvent en règle générale au niveau des aires d'autoroutes, campings ou pompes à essence.

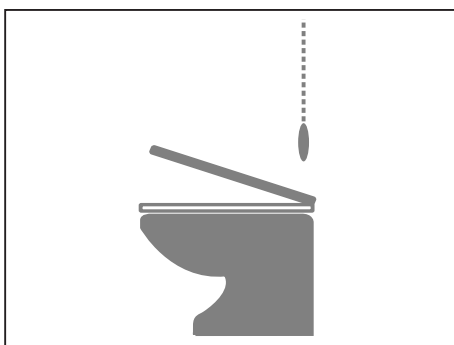

Les points suivants s'appliquent aux matières fécales

- N'introduire dans le réservoir à matières fécales que des agents sanitaires autorisés.



Doser le liquide sanitaire de manière très économe. Un surdosage n'est pas une garantie contre l'élimination d'éventuelles mauvaises odeurs !

Elimination

- Ne jamais laisser trop se remplir le réservoir à matières fécales. Vider le réservoir au plus tard lorsque l'indicateur de niveau s'éclaire, vider le réservoir immédiatement.
- Ne jamais déverser les matières fécales dans une bouche d'égout ! La plupart des caniveaux ne débouchent pas sur des stations d'épuration.



Ne vider le réservoir à matières fécales que dans des décharges prévues à cet effet et en aucun cas dans la nature !



Les points suivants s'appliquent aux ordures ménagères

- Trier les ordures et orienter les matières recyclables au tri sélectif.
- Décharger les poubelles aussi souvent que possible dans les conteneurs prévus à cet effet. Ainsi, vous éviterez les mauvaises odeurs et l'accumulation d'ordures à bord.

Le point suivant s'applique aux aires de repos

- Laisser toujours les aires de repos propres même si elles ont été salies par d'autres.
- Les ordures ménagères ne doivent pas être éliminées dans les récipients d'ordures ménagères en lieu et place.
- Ne pas laisser tourner sans raison le moteur du véhicule tracteur à l'arrêt. Un moteur froid libère en marche à vide de nombreuses substances nocives. La température de service du moteur est obtenue le plus rapidement possible pendant le trajet.



Un comportement en faveur de l'environnement n'est pas uniquement dans l'intérêt de la nature mais aussi dans l'intérêt de tous les campeurs et caravaniers !



Vous trouvez également d'autres informations importantes concernant l'environnement et le recyclage dans les modes d'emploi des constructeurs d'appareils, joints en supplément dans les documents d'accompagnement de votre véhicule.

Les modes de recyclage doivent être respectés.

Lors du recyclage de la caravane ou de ses annexes et éléments intégrés, il convient de tenir compte des dispositions légales et administratives en vigueur sur le lieu de recyclage et des modes de recyclage qui y sont proposés.

13.1 Valeurs de pression de remplissage des pneus

Taille des pneus	Caractéristiques	Presson d'air en bars
175/70 R 14		3,0
185/65 R 14		3,0
195/65 R 14		3,0
195/65 R 15		3,0
205/60 R 15		3,0
195/65 R 15 LI 95	reinforced oder extraload	3,2
205/60 R 15 LI 95	reinforced oder extraload	3,2
205/65 R 15 LI 99	reinforced oder extraload	3,2
185 R 14 C		3,8
195 R 14 C		3,8
195/70 R 15 C		4,3
205 R 14 C		4,5
205/65 R 15 C		3,8
205/70 R 15 C		4,3
215/70 R 15 C		4,5
215/75 R 14 C		4,5
195/70 R 14 C		4,0



Contrôler régulièrement la pression des pressions, au plus tard avant chaque „déplacement“ de la caravane. Une pression des pneus insuffisante est la cause la plus fréquente d'un endommagement des pneus.

Nous déclinons toute responsabilité en cas de non-respect de cette recommandation ! Vitesse maximale 100 km/h.

Respecter les règles de sécurité / vitesses du pays visité !

La pression des pneumatiques prescrite ne doit en aucun cas être dépassée, même si une valeur supérieure est indiquée sur le flanc des pneus.



On peut prendre en compte comme ligne directrice qu'une perte de pression de 0,1 bar intervient tous les deux mois pour un pneu gonflé. Afin d'éviter des dégâts ou un éclatement de pneus, contrôler régulièrement la pression.

13. Caractéristiques techniques

13.2 Caractéristiques techniques

VISION

	Longueur totale cm	Longueur de cellule cm	Longueur utile cm	Largeur totale cm	Hauteur totale cm	Hauteur intérieure cm	PTAC kg	Epaisseurs sol/toit/parois mm	Pneus*	Dimensions circonférence de l'auvent cm
390 FHD-F	603	488	407	232	266	198	1300	47 / 39 / 31	205/65 R 15	858
465 SFD-F	703	589	507	232	266	198	1500	47 / 39 / 31	205/65 R 15	960

TIFFANY S.

	Longueur totale cm	Longueur de cellule cm	Longueur utile cm	Largeur totale cm	Hauteur totale cm	Hauteur intérieure cm	PTAC kg	Epaisseurs sol/toit/parois mm	Pneus*	Dimensions circonférence de l'auvent cm
520 SFDS-F	721	606	514	250	280	198	1800	47 / 39 / 31	205/70 R 15 C	966
590 DS-F	793	679	597	250	277	198	2000	47 / 39 / 31	185/65 R 14	1055
590 SFDS-F	793	679	597	250	277	198	2000	47 / 39 / 31	185/65 R 14	1055
620 SFDS-F	812	696	614	250	277	198	2000	47 / 39 / 31	185/65 R 14	1072
650 SKFD-F	855	741	659	250	277	198	2200	47 / 39 / 31	195/65 R 15	1117
650 TBFSDF	855	741	659	250	277	198	2200	47 / 39 / 31	195/65 R 15	1117

LARIMAR

	Longueur totale cm	Longueur de cellule cm	Longueur utile cm	Largeur totale cm	Hauteur totale cm	Hauteur intérieure cm	PTAC kg	Epaisseurs sol/toit/parois mm	Pneus*	Dimensions circonférence de l'auvent cm
590 SFDS-F	793	679	597	250	277	198	2000	47 / 39 / 31	185/65 R 14	1055
620 SFD-F	812	696	614	250	277	198	2000	47 / 39 / 31	185/65 R 14	1072
700 SFD-F	896	782	700	250	277	198	2200	47 / 39 / 31	195/65 R 15	1158

DIAMANT

	Longueur totale cm	Longueur de cellule cm	Longueur utile cm	Largeur totale cm	Hauteur totale cm	Hauteur intérieure cm	PTAC kg	Epaisseurs sol/toit/parois mm	Pneus*	Dimensions circonférence de l'auvent cm
520 SFDS-F	721	606	514	250	280	198	1800	47 / 39 / 31	205/70 R 15 C	966
590 DSC-F	799	685	592	250	277	198	2000	47 / 39 / 31	185/65 R 14	1042
590 SFDS-F	799	685	592	250	277	198	2000	47 / 39 / 31	185/65 R 14	1042
620 SFDS-F	817	701	609	250	277	198	2000	47 / 39 / 31	185/65 R 14	1062
650 SFDC-F	860	746	654	250	277	198	2200	47 / 39 / 31	195/65 R 15	1116

Explication des pictogrammes

Le calcul des masses pour les caravanes se fait sur la base de la directive UE n° 1230/2012.

- * Les pneus mentionnés correspondent aux pneus standard. Pour des raisons organisationnelles et logistiques, votre véhicule peut être également équipé de pneus alternatifs. Pour les combinaisons de roues/pneus autorisés, reportez-vous à la documentation d'autorisation partie 2 ou à la certification de conformité EU (COC).



Pour les autres données techniques ainsi que les indications concernant les masses et les dimensions de votre caravane Fendt, reportez-vous à la déclaration de conformité CE / Certificate of Conformity (COC) ou aux certificats d'homologation ou à la fiche technique.

13.3 Equipement de base

Pour un réservoir d'eau propre de 25 l

Position	Poids (kg)	Nombre	Total (kg)
Bouteille de gaz alu, vide	6	1	6
Remplissage de gaz	11	1	11
Préparation de l'eau chaude (Chauffage Truma **)	5	1	5
Réservoir d'eau propre (remplissage en ordre de marche)	10	1	10
			32

Pour un réservoir d'eau propre de 45 l

Position	Poids (kg)	Nombre	Total (kg)
Bouteille de gaz alu, vide	6	1	6
Remplissage de gaz	11	1	11
Préparation de l'eau chaude (Chauffage Truma **/***)	5	1	5
Réservoir d'eau propre (remplissage en ordre de marche)	10	1	10
			32

** Préparation de l'eau chaude alternative: Chauffage Truma Combi C4 / C6E	10	1	10
Chaudière Truma Elektro 14 l	14	1	14

*** Préparation de l'eau chaude alternative: Chauffage d'eau chaude ALDE C 3030	10	1	10
--	----	---	----



Lors du montage des accessoires, le calcul des masses peut se modifier pour l'équipement de base. Votre concessionnaire Fendt-Caravan vous conseillera volontiers pour toute question précise.

13. Caractéristiques techniques

13.4 Eclairage

Eclairage 12V du véhicule			
Position	Description	Volt	Watt
1	Feu stop en haut	12	LED
2	Feu de contour arrière	12	LED
3	Feux de stationnement / de circulation à gauche	12	LED
4	Feux de stationnement / de circulation à droite	12	LED
5	Clignotant gauche	12	LED
6	Clignotant droit	12	LED
7	Feu de recul gauche	12	LED
8	Feu de recul droit	12	LED
9	Feu stop gauche	12	LED
10	Feu stop droit	12	LED
11	Feu antibrouillard gauche	12	LED
12	Eclairage de la plaque d'immatriculation	12	LED
13	Feu de contour avant	12	LED
14	Feux de position avant	12	LED
15	Feu de position latéraux	12	LED



A

Accessoires 91
Aération 93
Aération forcée 24
Aérations et sorties d'air 24, 93
Âge des pneus 20
Alimentation électrique 42
 Consignes de sécurité 42
Alimentation en eau 75
Alimentation en eau chaude 76
Alimentation en gaz 68
Attelage de sécurité 12
Automate d'allumage 83
 Remplacement de batteries 83

B

Barre de l'auvent 31
Boîte de premiers secours 3
Bruits lors de la conduite 12

C

Caractéristiques techniques
 Pression des pneumatiques 105
Changement de roues 22
Charge d'appui 7
Chargement 6, 17
Chauffage 25, 82
Chauffage à air chaud 82
Chauffage à eau chaude 84
Choix de la place de stationnement 9
Clapet 30
Clés du véhicule 3
Conduite 8
Conduite en virages 8
Consommateurs
 Commutation 10
Contrôle de l'installation à gaz 79
Contrôle technique 16

D

Définition des masses 17

E

Éclairage 57, 108
Entretien 11, 92
Équipement de base 18, 107
Équipement de premier secours 3
Équipement supplémentaire 18

F

Fenêtre 40
 Entretien 96
Four 90
Frein de stationnement 13
Freins 8,13

G

Galerie de toit 32
Gaz 79
Gazinière 89
Gilet de signalisation 3

I

Immatriculation 16
Installation à gaz
 Contrôle 79
Installation d'eau 10

J

Jantes 20

L

Lits superposés 38
Logement des bouteilles de gaz 81
Lubrification 11, 92
Lutte contre le feu 3

M

Manœuvre 9
Montage du store-banne 32

P

Plancher 97
Pneus 19
Poids Total Autorisé en charge (PTAC) 17
Porte d'entrée 25
Portes
 Ouverture et fermeture 33
Porte-vélos 31
Portillon de service 29
Portillon des toilettes 30
Portillons
 Ouverture et fermeture 33
Pression des pneumatiques 19, 105
Profondeur de profil 20
Protection de l'environnement 103
Pushlock 33

R

Reculer 9
Réfrigérateur 24, 88
Régulateurs 80
Réservoir d'eau propre 76
Robinets d'arrêt
 Emplacement 81

S

Schéma électrique de l'éclairage du véhicule 70
Sécurité du véhicule 10
Système de frein à inertie 8

T

Tableau de commande 46

Transformation en lits 33

Triangle de signalisation 3

Truma Therme 76

U

Utilisation en hiver 100

V

Vannes 71

Ventilateur d'air de circulation 84

Vérins de mise à niveau 15

Vitesse 100, 17

Fendt-Caravan GmbH
Postfach 11 35
86689 Mertingen
Deutschland

Telefon: +49 (0)9078.9688-0
Telefax: +49 (0)9078.9688-406

www.fendt-caravan.com